

JZ-77 ϕ -M-8Zf

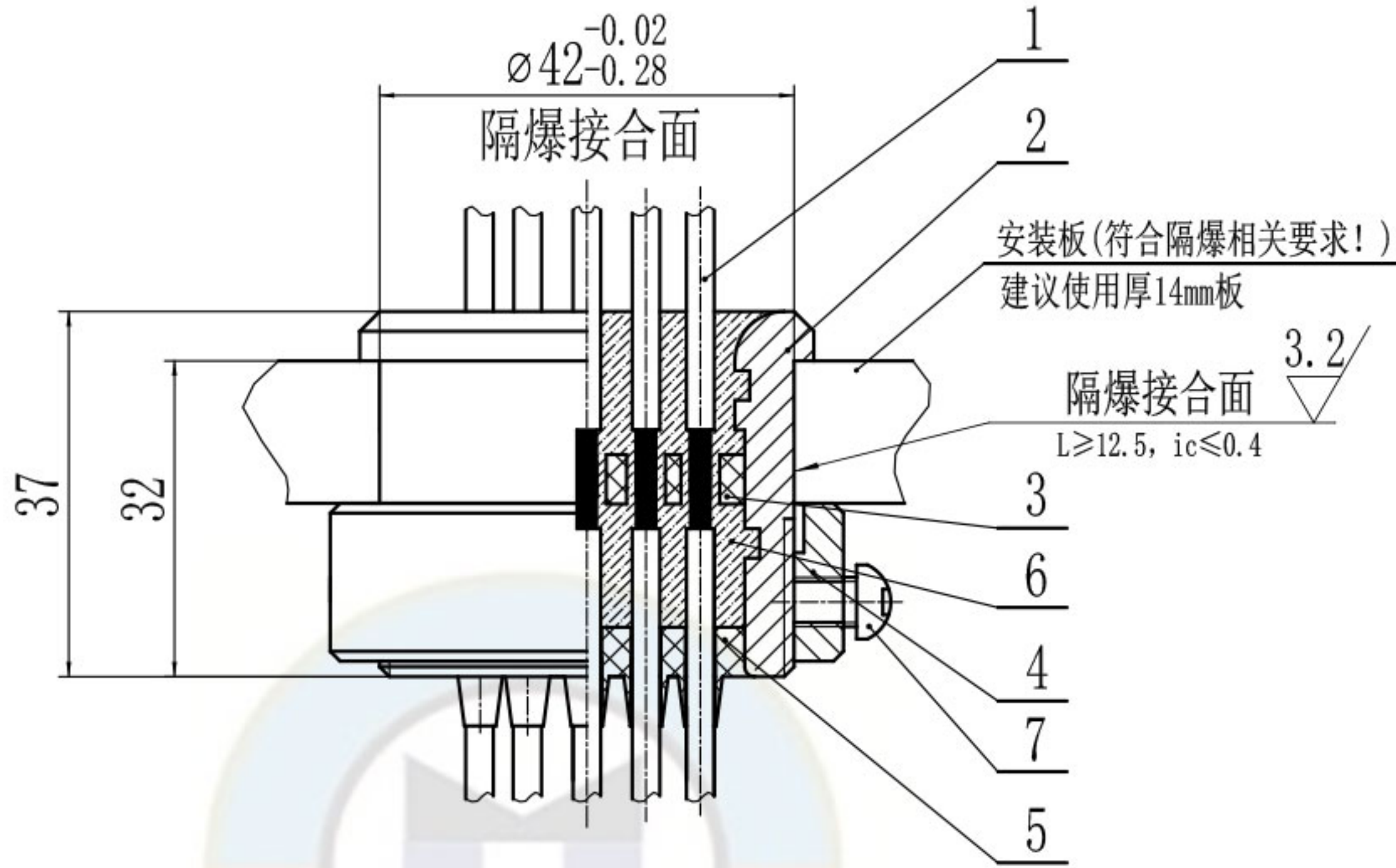

技术要求

1. 本产品应符合GB/T 3836-2021、Q/MK MA0205-2022企业标准进行生产制造。
2. 隔板两端用环氧树脂浇封, 两端浇封部分的厚度都不小于5毫米。
3. 浇封料不允许存在裂缝, 剥落, 收缩, 分解, 软化等缺陷。
3. 隔爆面不得有伤痕等缺陷。

技术参数

1. 通讯介质为 网线。
2. 网线型号为: 超五类网线。

零件代号	7	GB65-85	螺钉 5	1			
	6	本图	环氧树脂		EP-6510		4:1
	5	FT-25F	封头	1	阻燃丁腈橡胶		煤科电器通用件
	4	SJ- ϕ 42(JZ)	锁紧螺母	1	H59-1或H62黄铜		煤科电器通用件
	3	FT-25G	隔板	1	丁腈橡胶或环氧树脂		煤科电器通用件
	2	TT- ϕ 42(JZ)	铜套	1	H59-1或H62黄铜		煤科电器通用件
	1	DX-W	通讯介质	≤8	网线		煤科电器通用件

借(通)用件登记	序号	代 号	名 称	数量	材 料	单 件		备 注
						重 量	总 计	
旧底图总号					JZ8-W			无锡煤科电器有限公司
底图总号					隔爆型网线穿墙端子			
标记	处数	分区	更改文件号	签名	年月日	阶段标记	重量	
签 字	设计	zouxuayan	2023-06-08	标准化				1:1
日期	校核			工艺				
	主管设计			审核	zoufb	2023-06-08		JZ8-W- ϕ 42-ZT
				批准			共 1 张 第 1 张	版本 DW23F08 替代

(Zf) ZT Φ-fS

全部 ∇ 6.3

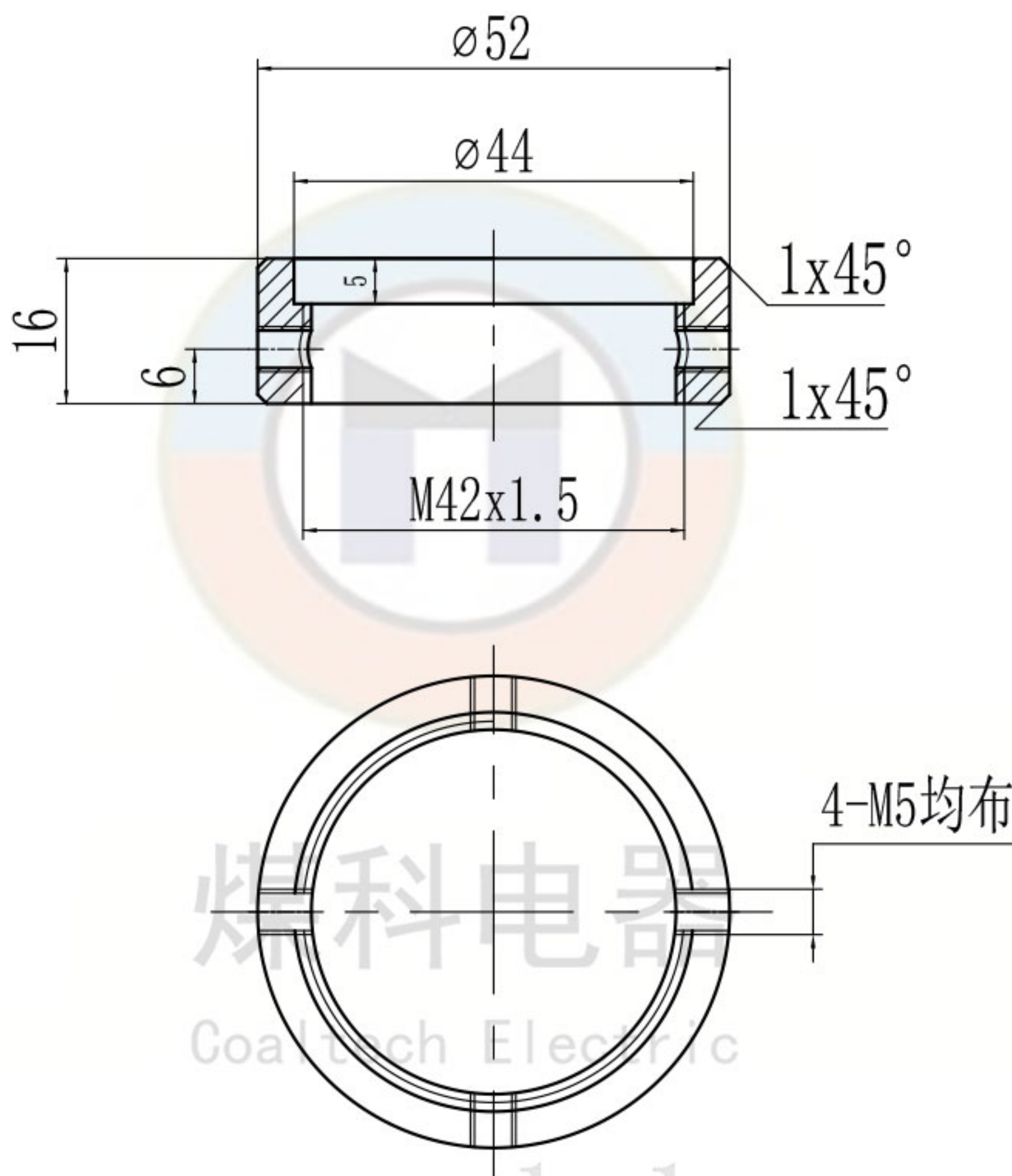

技术要求

1. 未注公差的尺寸公差等级按GB/T 1804-m。
2. 未注倒角为R1。

零件代号

借(通)用件登记

旧底图总号

底图总号

签字

日期

							H59-1或H62黄铜			无锡煤科电器有限公司								
标记	处数	分区	更改文件号	签名	年月日	阶段标记	重量	比例	锁紧螺母									
设计	zouxuan	2023-06-08	标准化					1:1										
校核			工艺			共 1 张 第 1 张							版本 DW23F08			替代		
主管设计			审核	zoufb	2023-06-08													
			批准															

www.wxmkdq.cn

煤科电器
Coaltech Electric

(Zf) ZΦ-LL

其余 ∇ 6.3

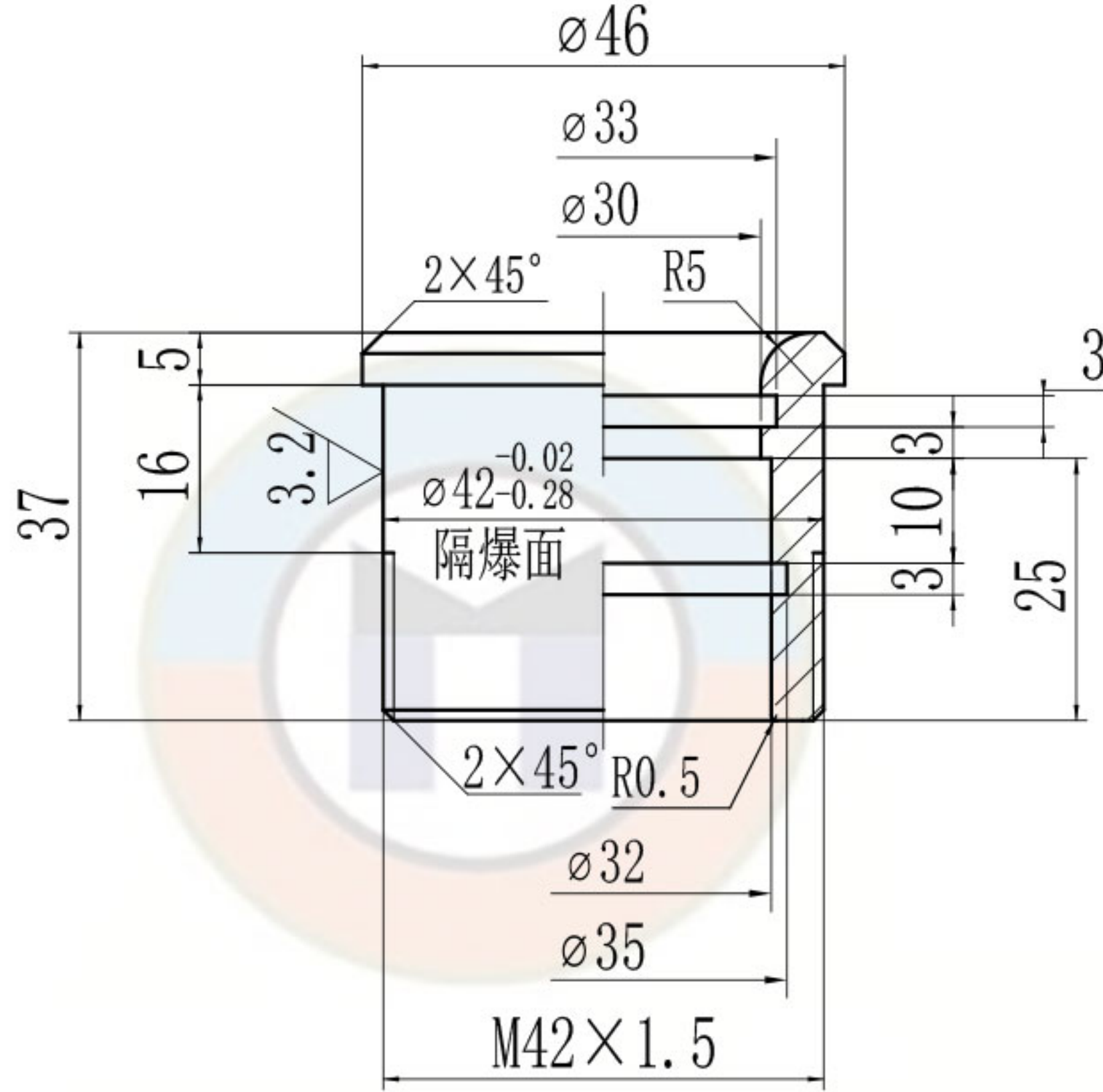

煤科电器
Coaltech Electric

www. www.xmkdq.cn

技术要求

1. 未注公差的尺寸公差等级按GB/T 1804-m。
2. 未注行位公差按一级。
3. 未注倒角为R1。
4. 隔爆面长大于12.5, 注意保护隔爆面。

零件代号

借(通)用件登记

旧底图总号

底图总号

签字

日期

						H59-1或H62黄铜			无锡煤科电器有限公司		
标记	处数	分区	更改文件号	签名	年月日	阶段标记	重量	比例	铜套		
设计	zouxuan	2023-06-08	标准化					1:1			
校核			工艺						TT-Φ 42 (JZ)		
主管设计			审核	zoufb	2023-06-08						
			批准			共 1 张 第 1 张	版本 DW23F08	替代			