

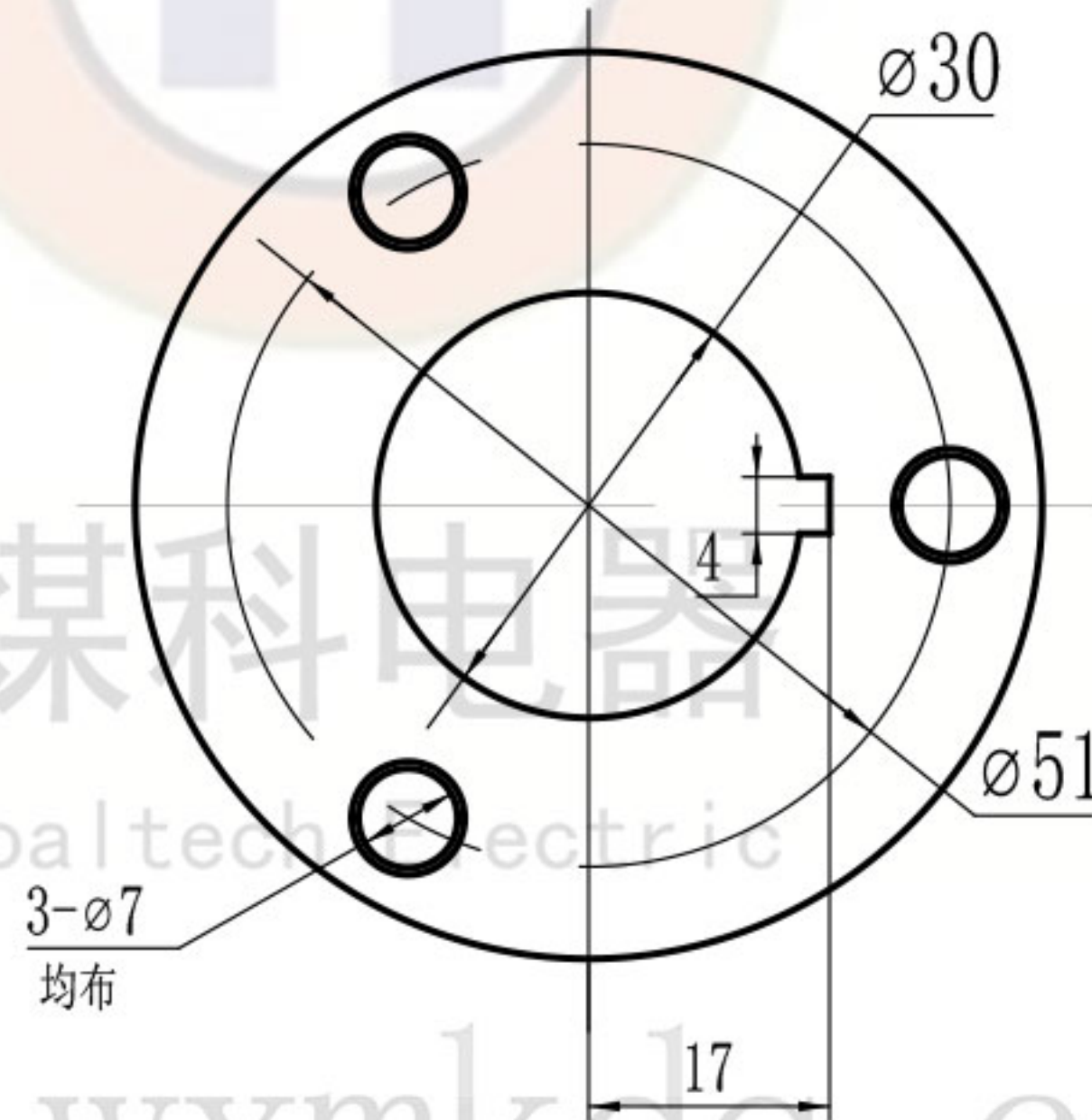

TT-Φ40(JP)

其余  $\sqrt{6.3}$

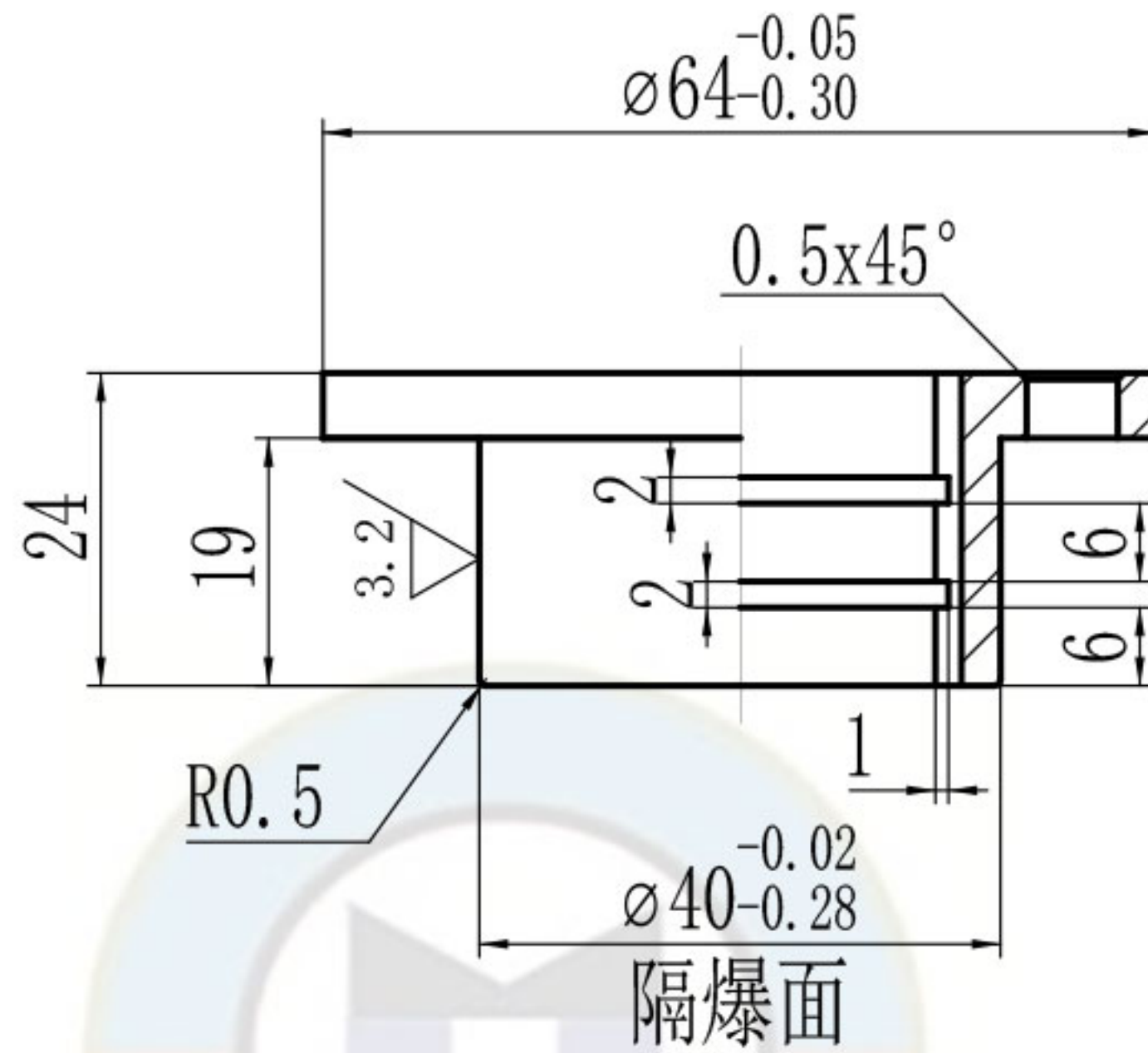

### 技术要求

1. 未标注公差的尺寸公差等级按GB1804-m。
2. 去毛刺。
3. 注意保护隔爆面。

零件代号

借(通)用件登记

旧底图总号

底图总号

签字

日期

						H59黄铜			无锡煤科电器有限公司		
标记	处数	分区	更改文件号	签名	年月日	阶段标记	重量	比例	铜套		
设计	zouxyuan	2023-06-08	标准化					1:1			
校核			工艺								
主管设计			审核	zoufb	2023-06-08				TT-Φ40(JP)		
			批准			共 1 张 第 1 张	版本DW23F08	替代			

DT-JP12-1140H-Φ40

其余  $\nabla 6.3$

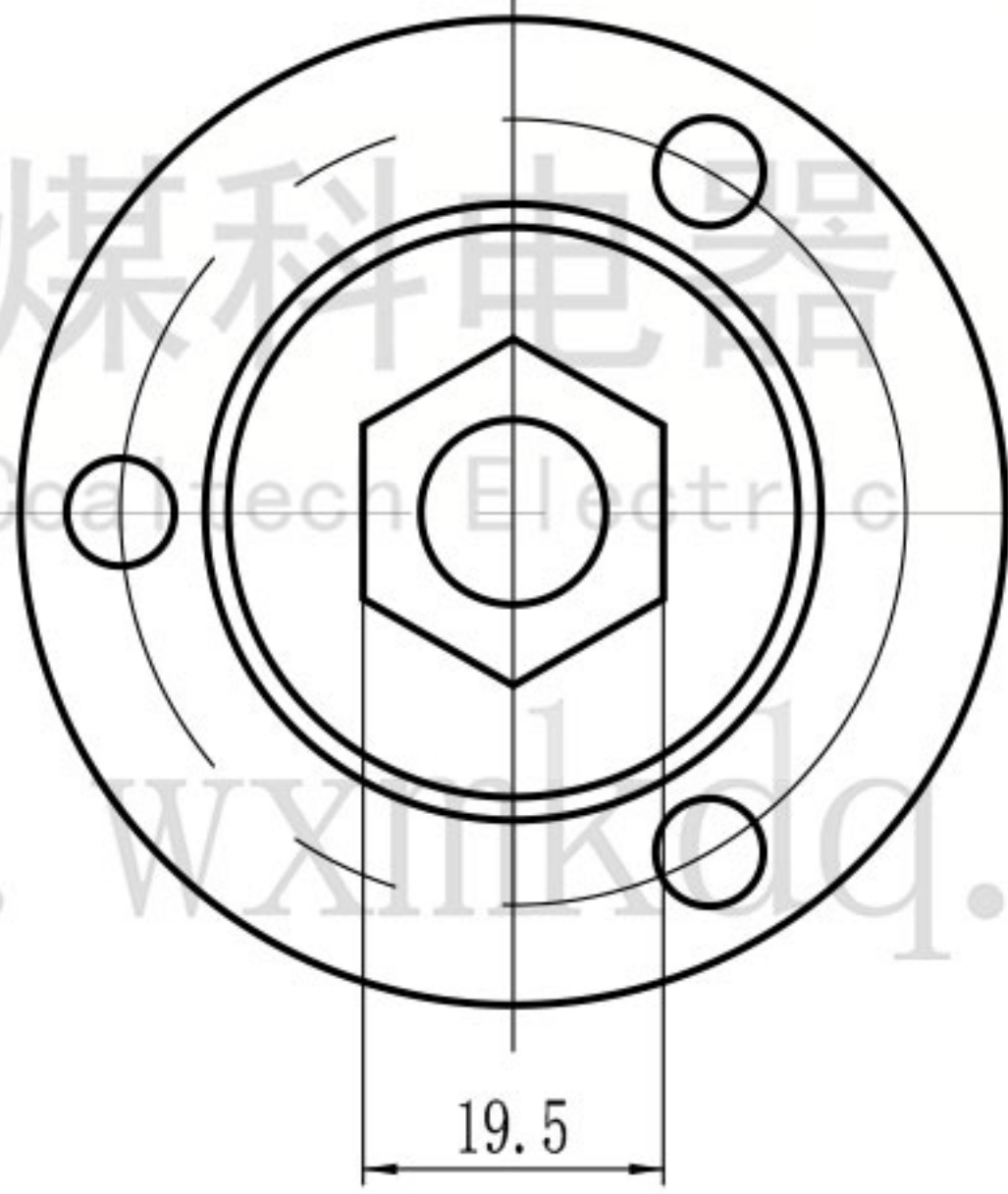
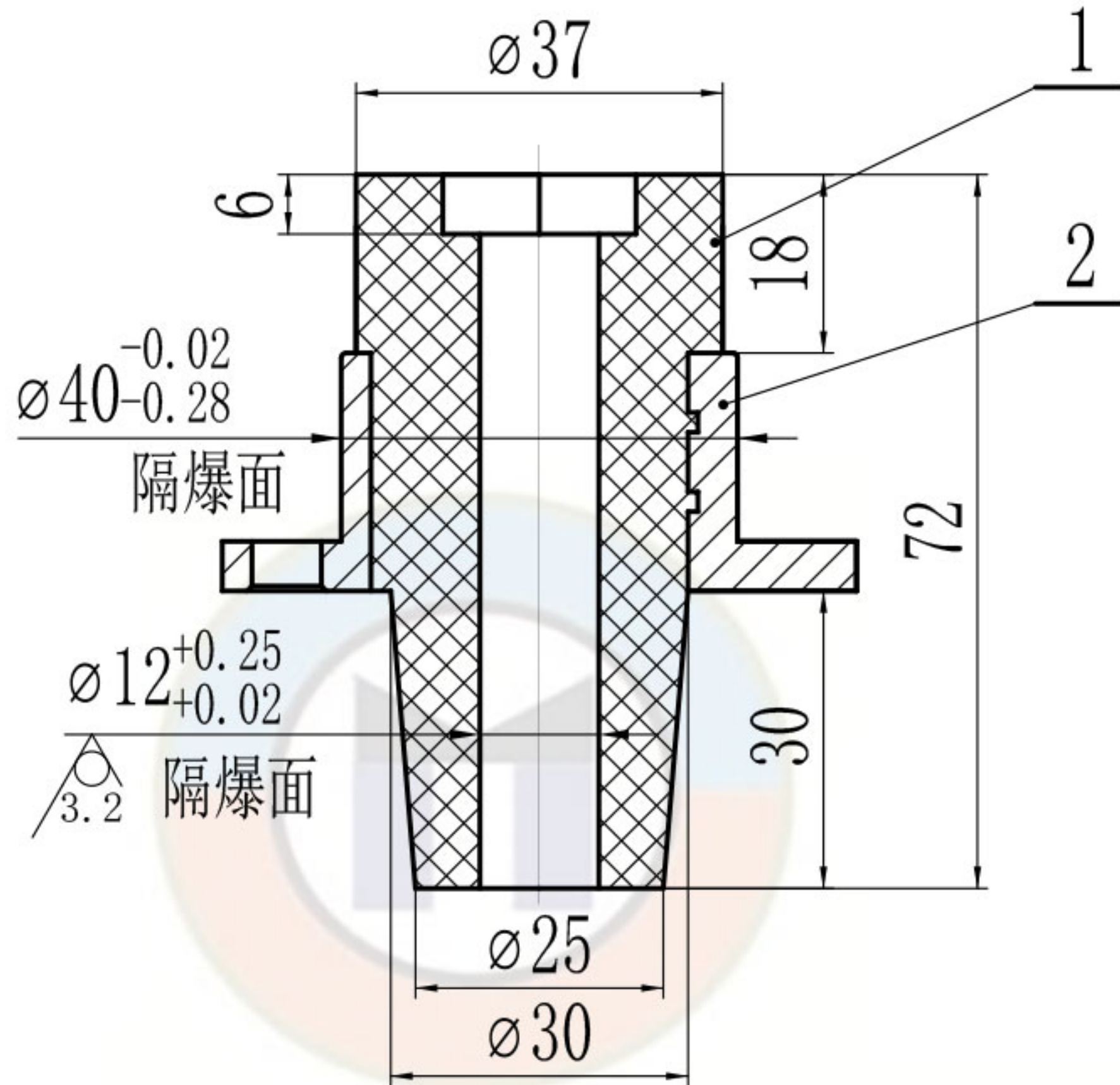

技术要求

1. 去毛刺。
2. 隔爆面不得有伤痕。
3. 件1和件2(TT-Φ40(JP))压制成一体。

零件代号

借(通)用件登记

旧底图总号

底图总号

签字

日期

						不饱和聚酯玻璃纤维增强模塑料DMC			无锡煤科电器有限公司		
标记	处数	分区	更改文件号	签名	年月日	阶段标记	重量	比例	端子套		
设计	zouxyuan	2023-06-08	标准化					1:1			
校核			工艺								
主管设计			审核	zoufb	2023-06-08				DT-JP12-1140H-Φ40		
			批准			共张第张	版本DW23F08	替代			

TG-F19-M12K7-G12-147

其余  $\nabla 6.3$

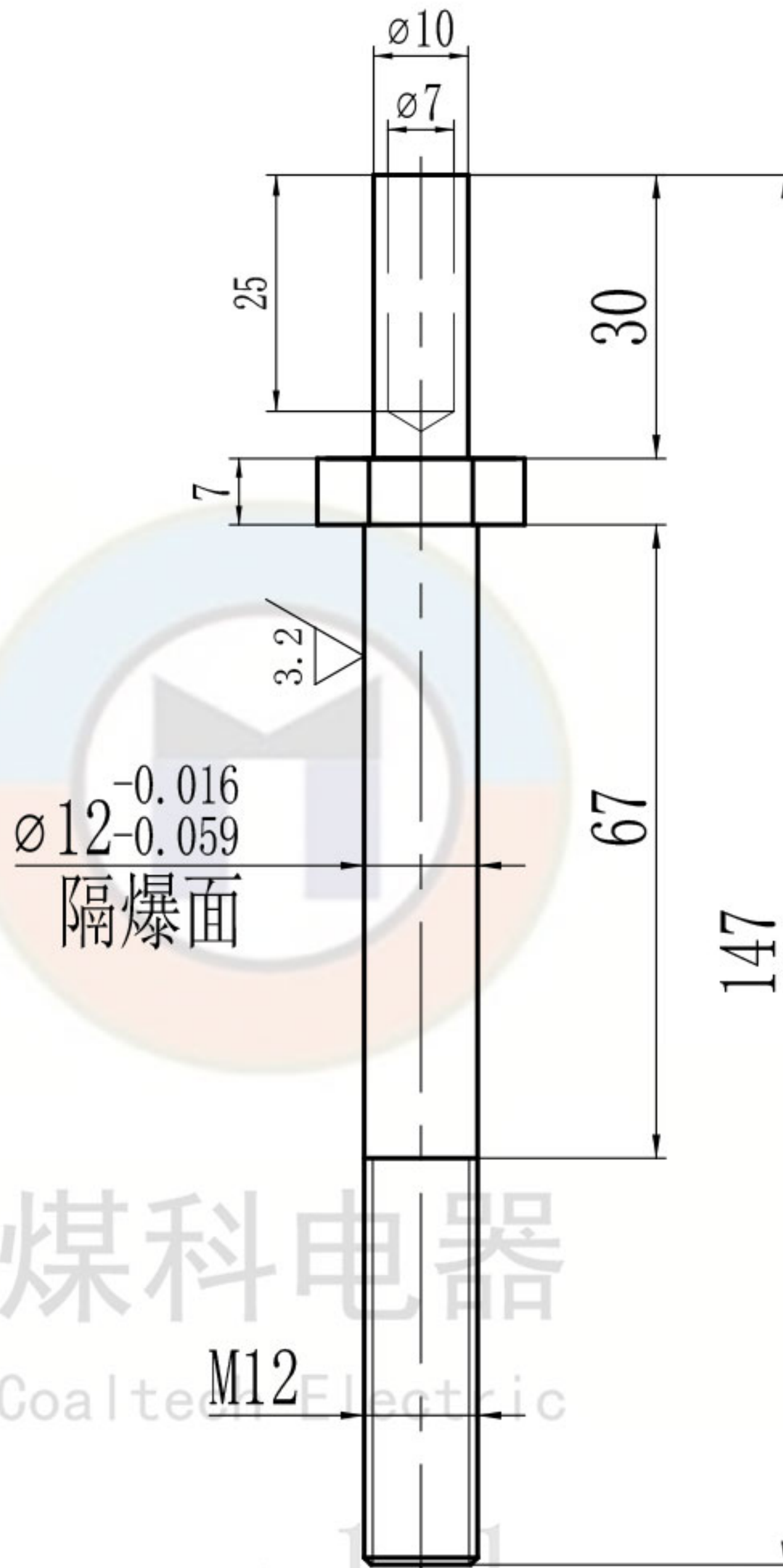

技术要求

1. 去毛刺。
2. 防爆面不得有伤痕。

零件代号

借(通)用件登记

旧底图总号

底图总号

签字

日期

标记	处数	分区	更改文件号	签名	年月日
设计	zouxyuan	2023-06-08	标准化		
校核			工艺		
主管设计			审核	zoufb	2023-06-08
			批准		

H62

无锡煤科电器有限公司

阶段标记

重量

比例

铜杆

1:1

TG-F19-M12K7-G12-147

共 1 张 第 1 张

版本DW23F08

替代

GD-12-T

全部  $\frac{12.5}{\nabla}$

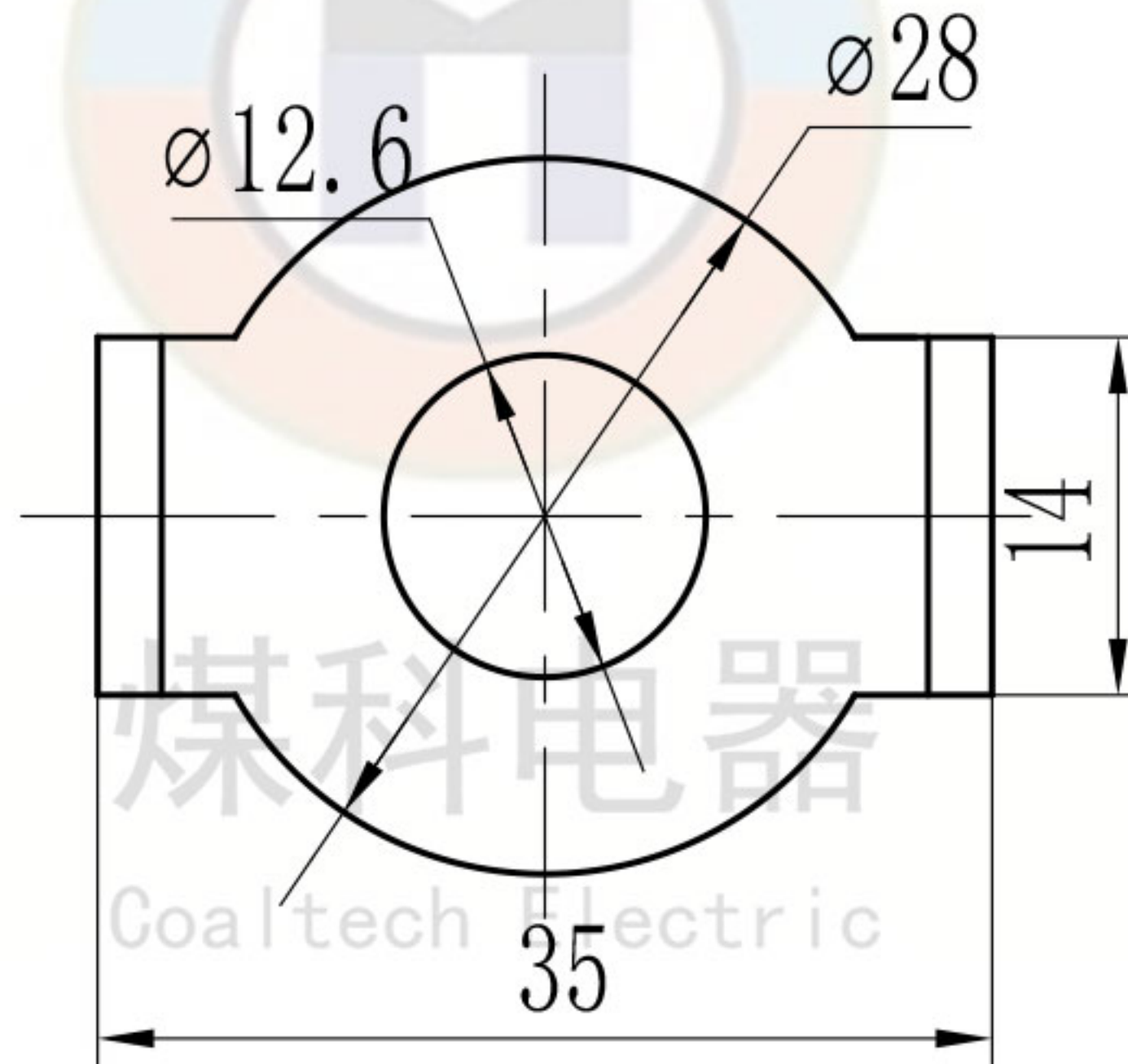
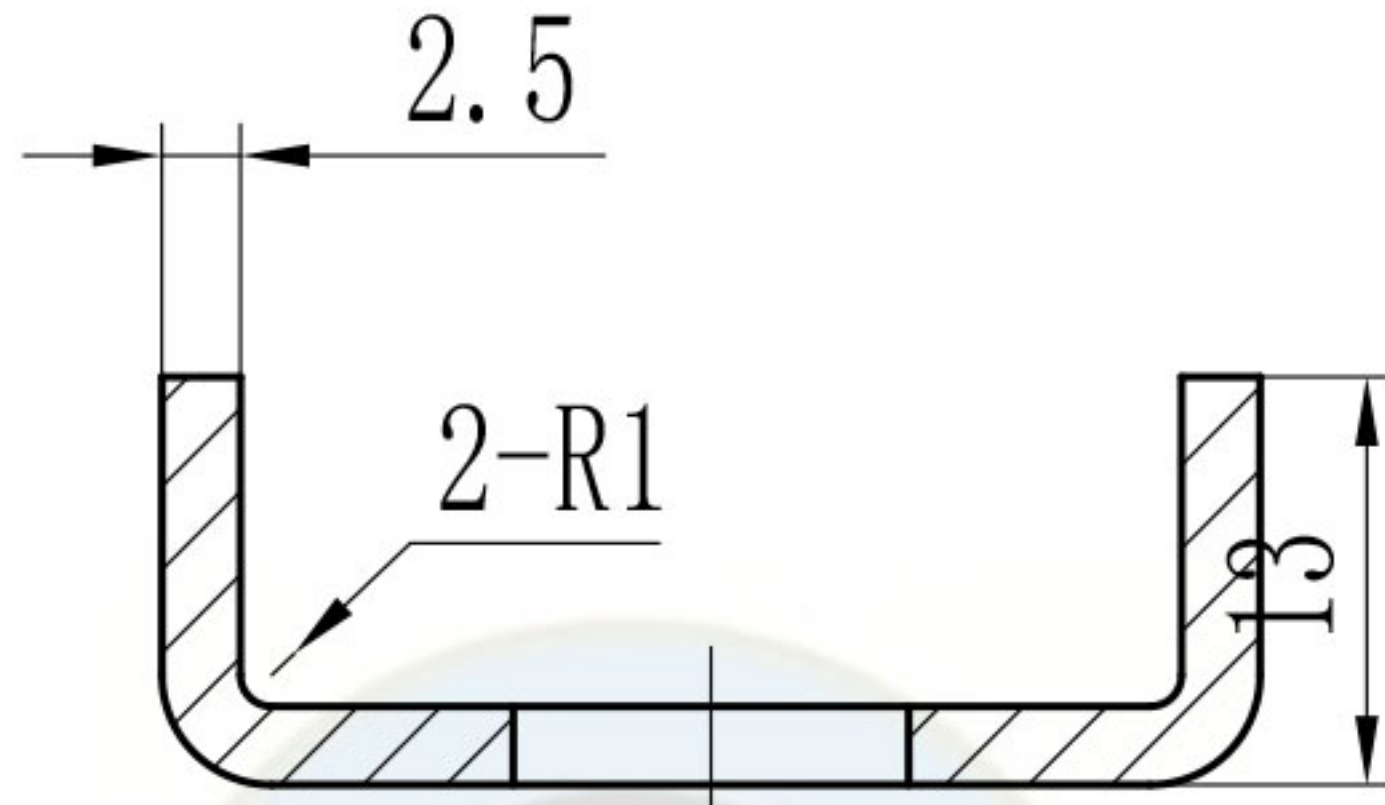

www.wxmkdq.cn

技术要求

1. 去毛刺。

零件代号

借(通)用件登记

旧底图总号

底图总号

签字

日期

							H62			无锡煤科电器有限公司		
标记	处数	分区	更改文件号	签名	年月日	阶段标记	重量	比例	铜弓形垫圈12			
设计	zouxuan	2023-06-08	标准化					2:1				
校核			工艺									
主管设计			审核	zoufb	2023-06-08				GD-12-T			
			批准			共 1 张	第 1 张	版本 DW23F08	替代			

1

2

3

4

GD-12-G

全部  $\nabla$  12.5

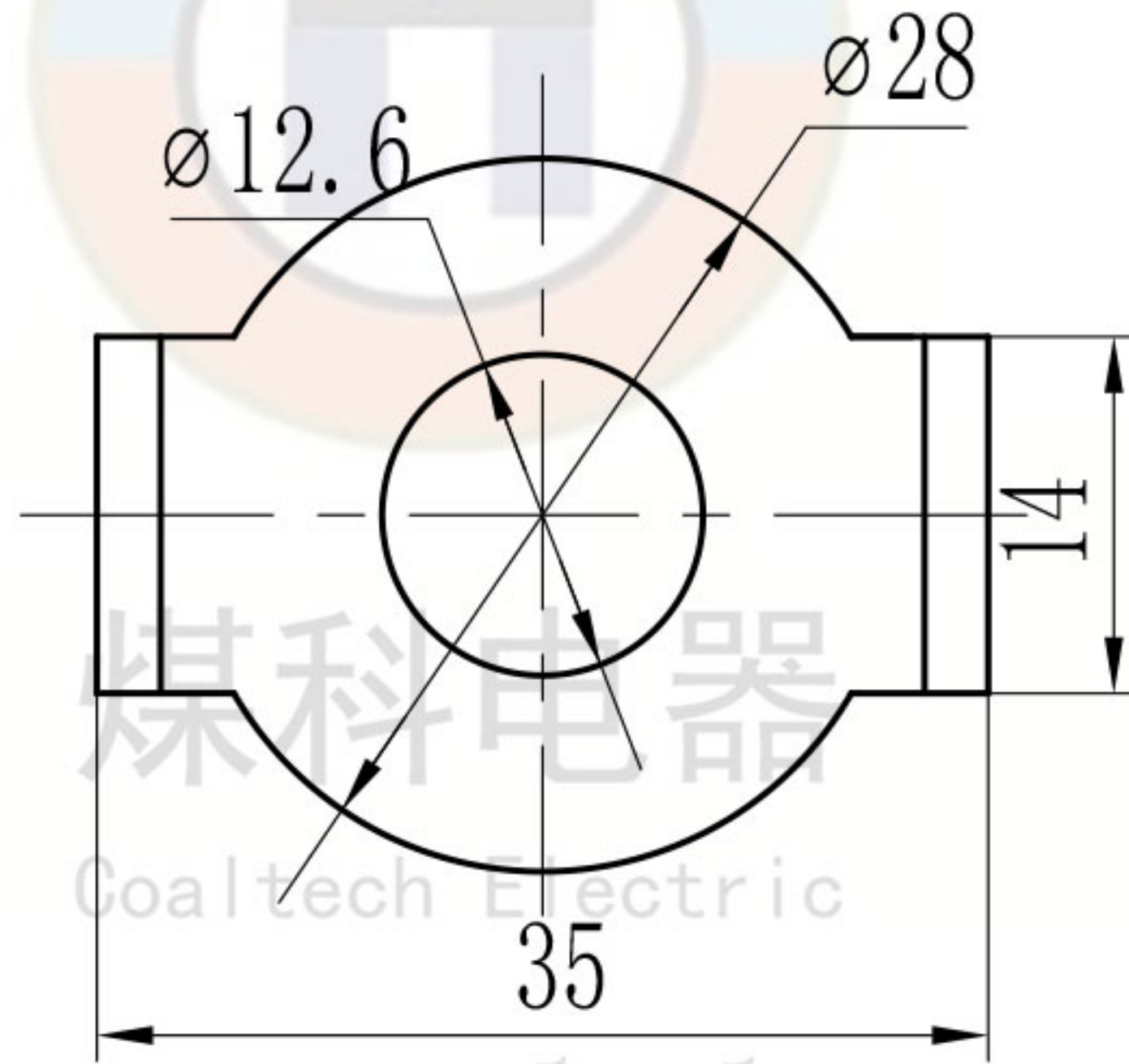
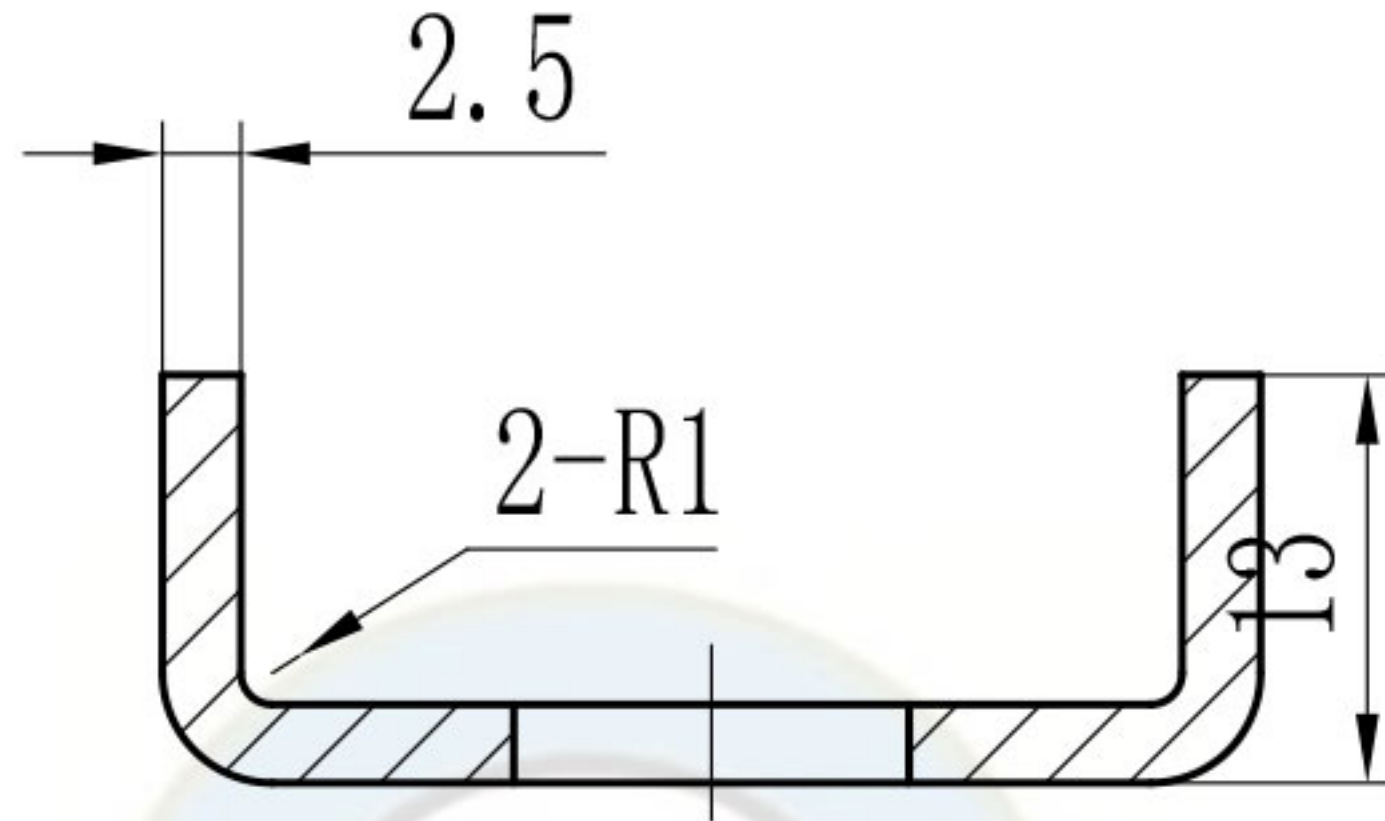

技术要求

1. 去毛刺。
2. 镀锌处理。

零件代号

借(通)用件登记

旧底图总号

底图总号

签字

日期

						Q235A			无锡煤科电器有限公司	
标记	处数	分区	更改文件号	签名	年月日	阶段标记	重量	比例	钢弓形垫圈12	
设计	zouxyuan	2023-06-08	标准化					2:1		
校核			工艺						GD-12-G	
主管设计			审核	zoufb	2023-06-08					
			批准			共 1 张 第 1 张	版本DW23F08	替代		