

JP12-1140HS(K9)-Φ45-ZT

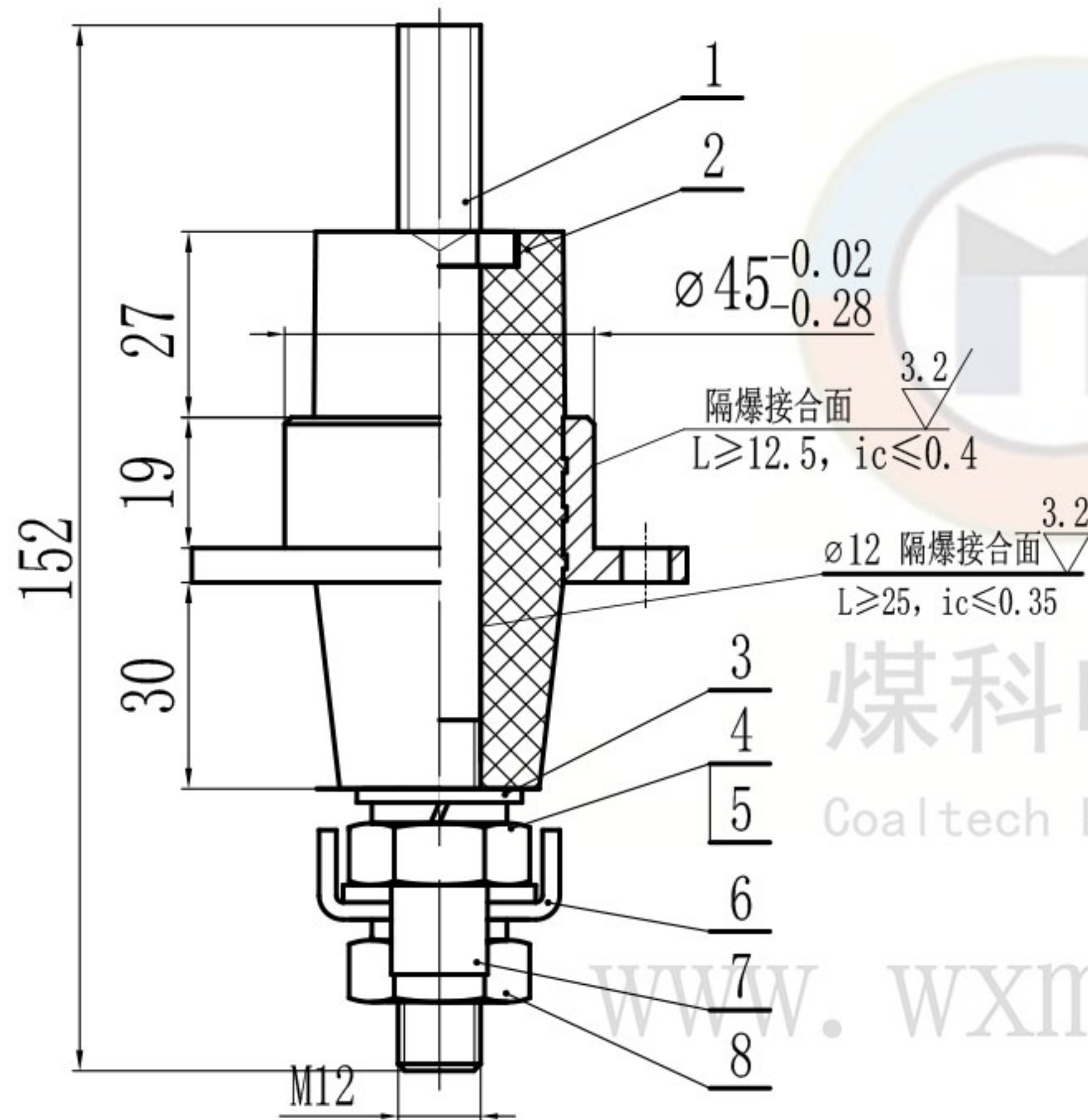

技术要求

1. 本产品应符合GB/T 3836-2021、Q/MK MA0204-2022企业标准进行生产制造。
2. 产品各零件应该完好,无缺损,无开裂,表面光滑无毛边。
3. 隔爆面不得有伤痕等缺陷。

技术参数

1. 电压等级: 1140V
2. 导电杆大小: M12

煤科电器

Coaltech Electric

www.wxmkd.com

|   |                      |         |   |                   |  |         |
|---|----------------------|---------|---|-------------------|--|---------|
| 8 | GB/T 6170-2015       | 螺母 M12  | 1 | 4.8级              |  |         |
| 7 | GD-12-T              | 铜弓形垫圈12 | 1 | H62               |  | 煤科电器通用件 |
| 6 | GD-12-G              | 钢弓形垫圈12 | 1 | Q235A             |  | 煤科电器通用件 |
| 5 | GB/T 93-1987         | 弹垫12    | 2 | 65Mn              |  |         |
| 4 | GB/T 6170-2015       | 螺母 M12  | 1 | H62               |  |         |
| 3 | GB/T 97.1-2002       | 垫圈 12   | 1 | 140HV             |  |         |
| 2 | DT-JP12-1140H-Φ45    | 端子套     | 1 | 不饱和聚酯玻璃纤维增强模塑料DMC |  | 煤科电器通用件 |
| 1 | TG-Φ22-M12K9-G12-152 | M12铜杆   | 1 | H62               |  | 煤科电器通用件 |

| 序号   | 代号      | 名称         | 数量    | 材料    | 单件                             | 总计    | 备注         |    |     |
|------|---------|------------|-------|-------|--------------------------------|-------|------------|----|-----|
|      |         |            |       |       | 重                              | 量     |            |    |     |
|      |         |            |       |       | JP12-1140HS(K9)-Φ45<br>隔爆型接线端子 |       | 无锡煤科电器有限公司 |    |     |
| 标记   | 处数      | 分区         | 更改文件号 | 签名    | 年月日                            | 阶段    | 标记         | 重量 | 比例  |
| 设计   | zouxuan | 2023-06-08 | 标准化   |       |                                |       |            |    | 1:1 |
| 校核   |         |            | 工艺    |       |                                |       |            |    |     |
| 主管设计 |         |            | 审核    | zoufb | 2023-06-08                     |       |            |    |     |
|      |         |            | 批准    |       |                                |       |            |    |     |
|      |         |            |       |       | 共 1 张                          | 第 1 张 | 版本 DW23F08 | 替代 |     |

总图

JP12-1140HS(K9)-Φ45-ZT

|          |
|----------|
| 零件代号     |
| 借(通)用件登记 |
| 描图       |
| 描校       |
| 旧底图总号    |
| 底图总号     |
| 签字       |
| 日期       |

TT-Φ45(JP)

其余  $\nabla 6.3$

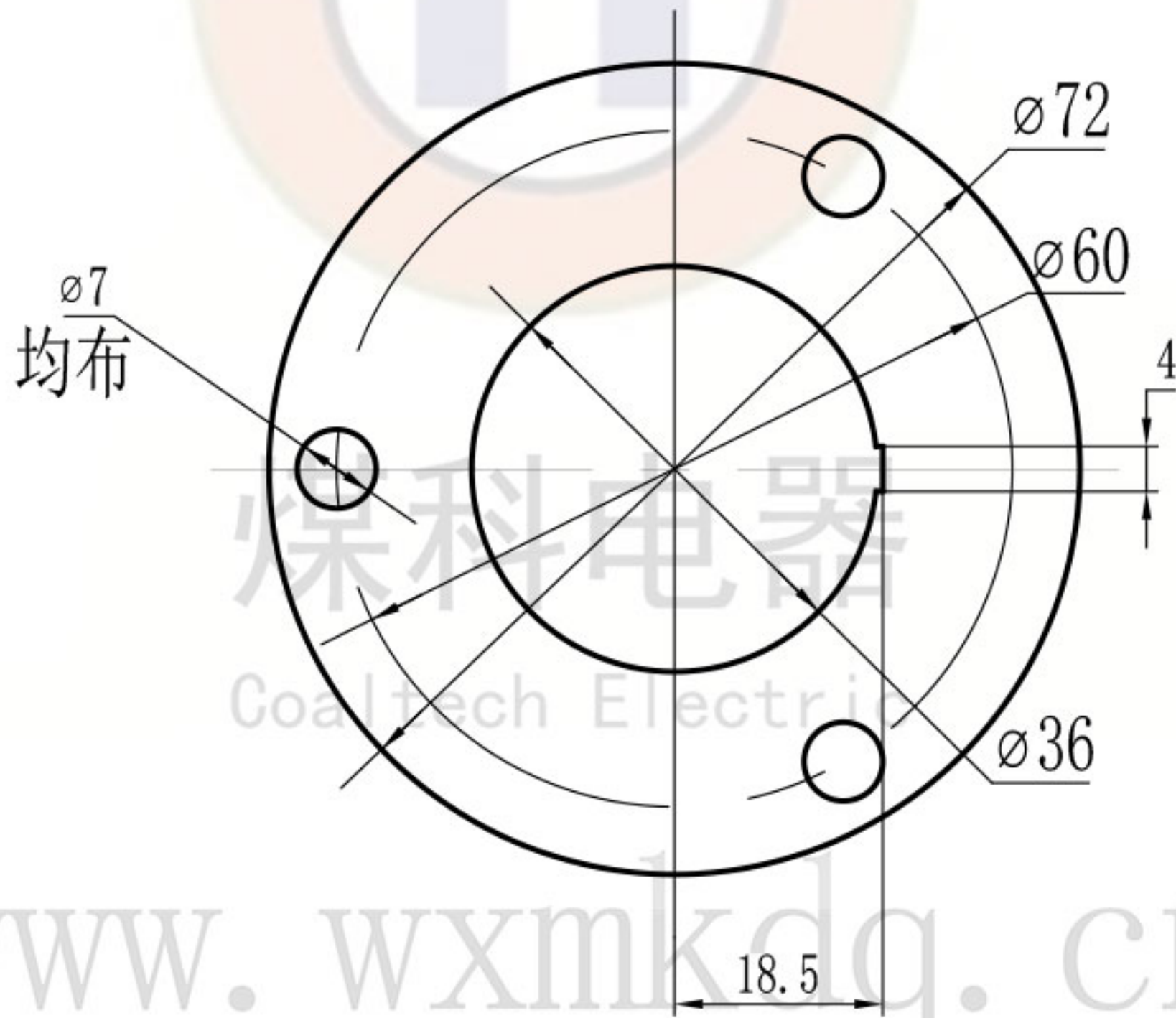
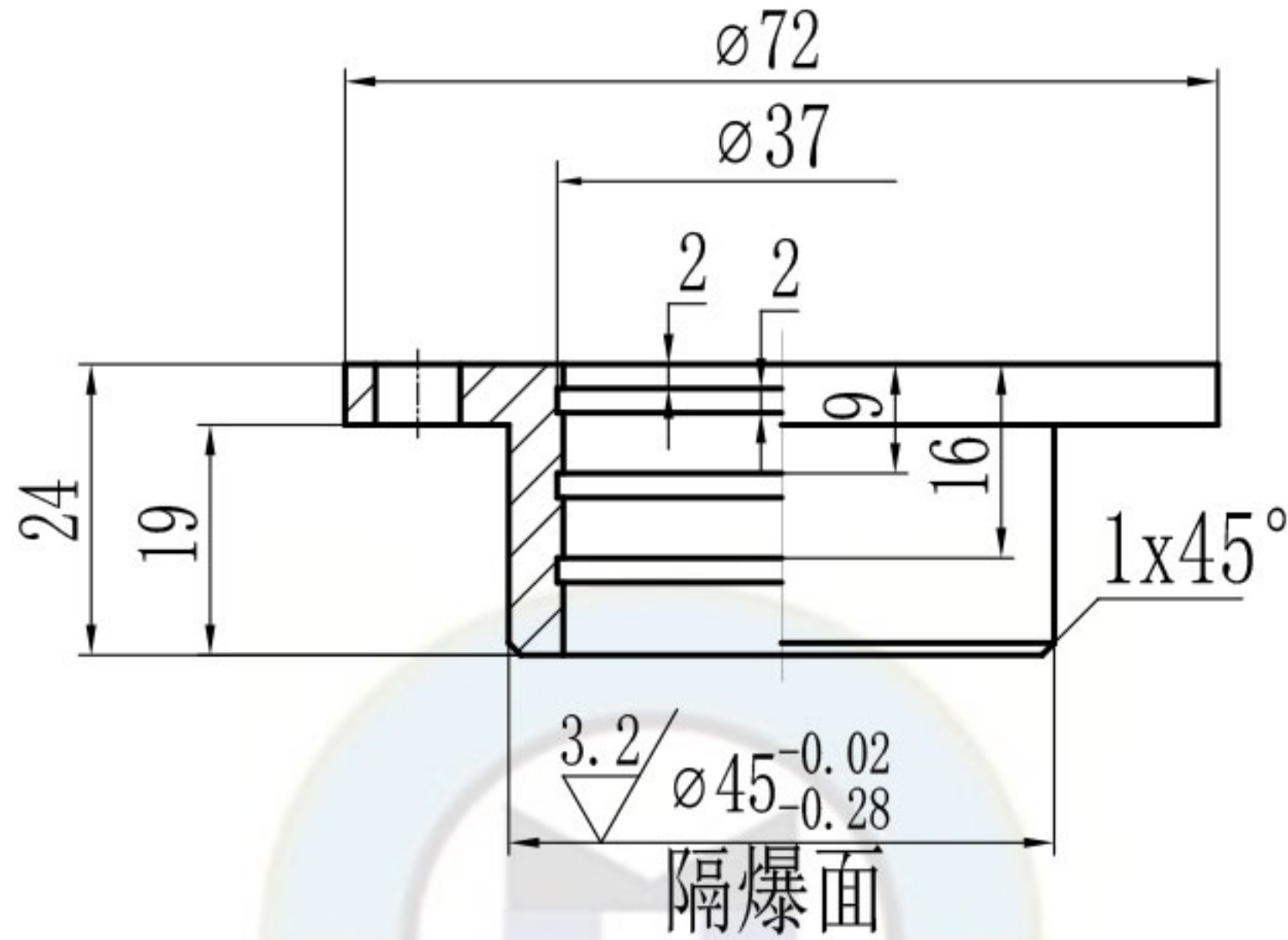

技术要求

1. 未标注公差的尺寸公差等级按GB1804-m。
2. 去毛刺。
3. 注意保护隔爆面。

零件代号

借(通)用件登记

旧底图总号

底图总号

签字

日期

|      |         |            |       |       |            |       |       |            |            |  |  |
|------|---------|------------|-------|-------|------------|-------|-------|------------|------------|--|--|
|      |         |            |       |       |            | H59黄铜 |       |            | 无锡煤科电器有限公司 |  |  |
| 标记   | 处数      | 分区         | 更改文件号 | 签名    | 年月日        | 阶段标记  | 重量    | 比例         | 铜套         |  |  |
| 设计   | zouxuan | 2023-06-08 | 标准化   |       |            |       |       | 1:1        |            |  |  |
| 校核   |         |            | 工艺    |       |            |       |       |            |            |  |  |
| 主管设计 |         |            | 审核    | zoufb | 2023-06-08 |       |       |            | TT-Φ45(JP) |  |  |
|      |         |            | 批准    |       |            | 共 1 张 | 第 1 张 | 版本 DW23F08 | 替代         |  |  |

DT-JP12-1140H-Φ45

其余  $\nabla 6.3$

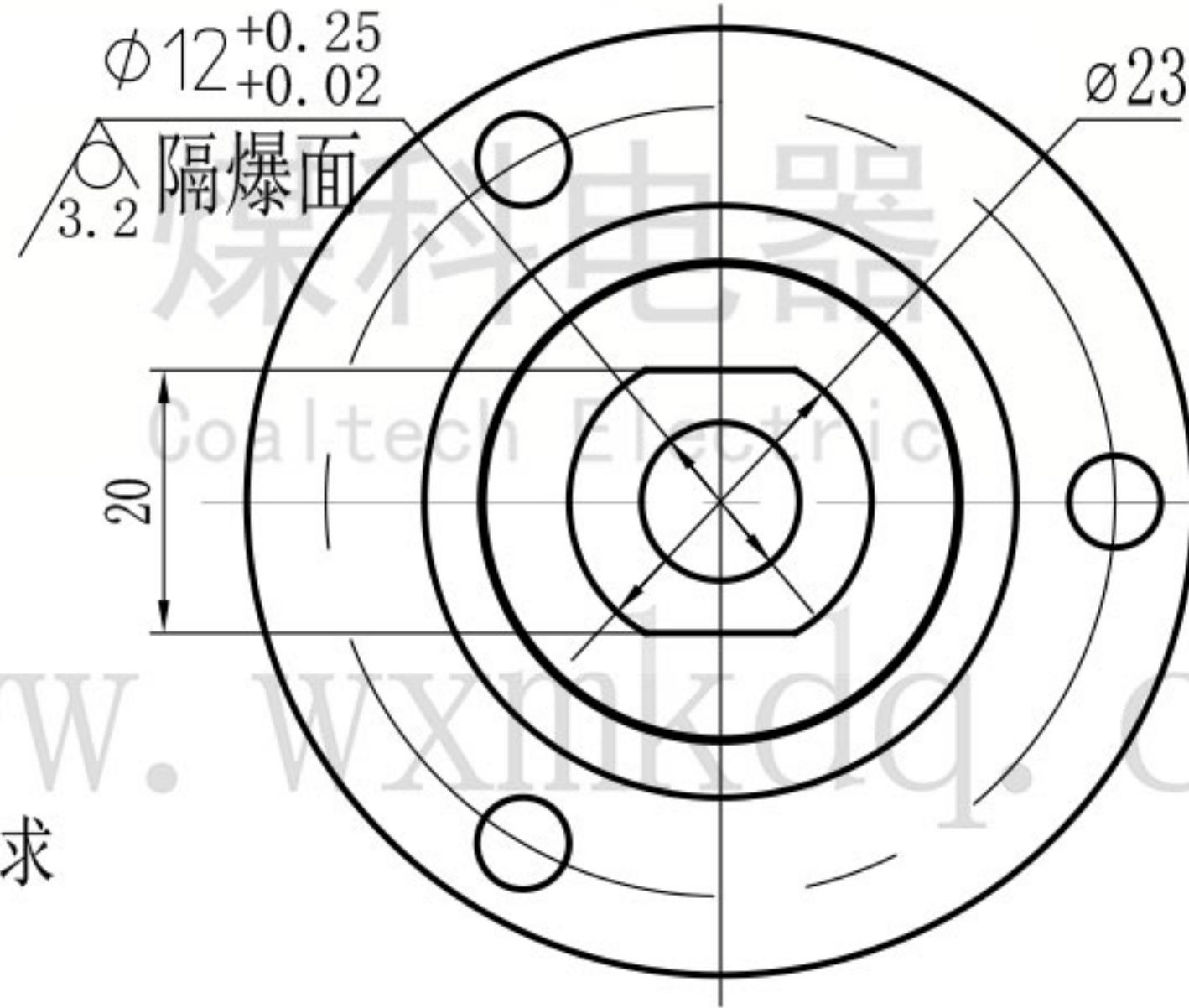
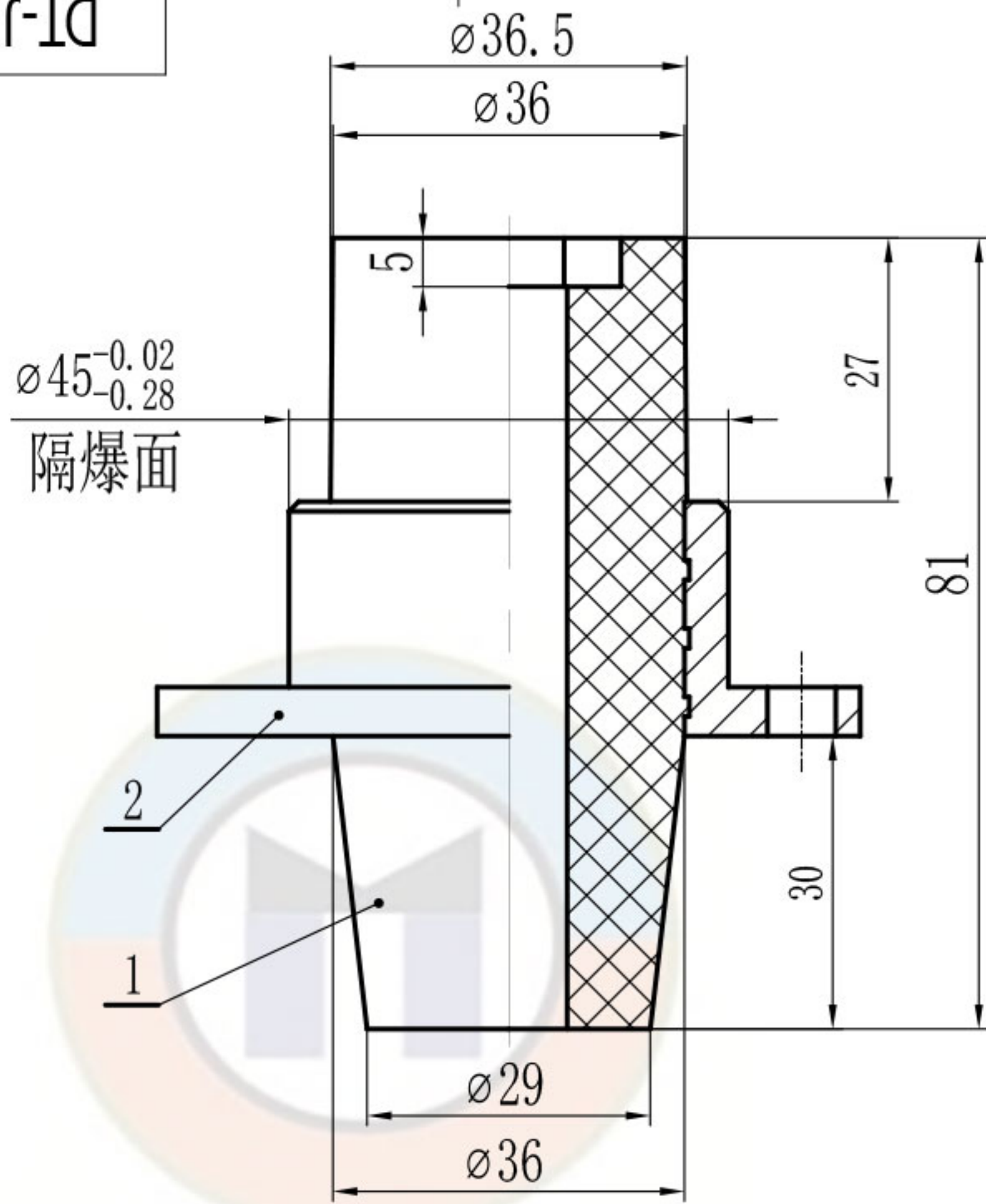

技术要求

1. 去毛刺。
2. 隔爆面不得有伤痕。
3. 件1和件2(TT-Φ45(JP))压制成一体。

零件代号

借(通)用件登记

旧底图总号

底图总号

签字

日期

不饱和聚酯玻璃纤维  
增强模塑料DMC

无锡煤科电器有限公司

| 标记   | 处数      | 分区         | 更改文件号 | 签名    | 年月日        |
|------|---------|------------|-------|-------|------------|
| 设计   | zouxuan | 2023-06-08 | 标准化   |       |            |
| 校核   |         |            | 工艺    |       |            |
| 主管设计 |         |            | 审核    | zoufb | 2023-06-08 |
|      |         |            | 批准    |       |            |

阶段标记

重量

比例

1:1

端子套

DT-JP12-1140H-Φ45

共 1 张 第 1 张 版本 DW23F08 替代

TG-Φ22-M12K9-G12-145

其余  $\nabla 6.3$



技术要求

1. 去毛刺。
2. 隔爆面不得有伤痕。

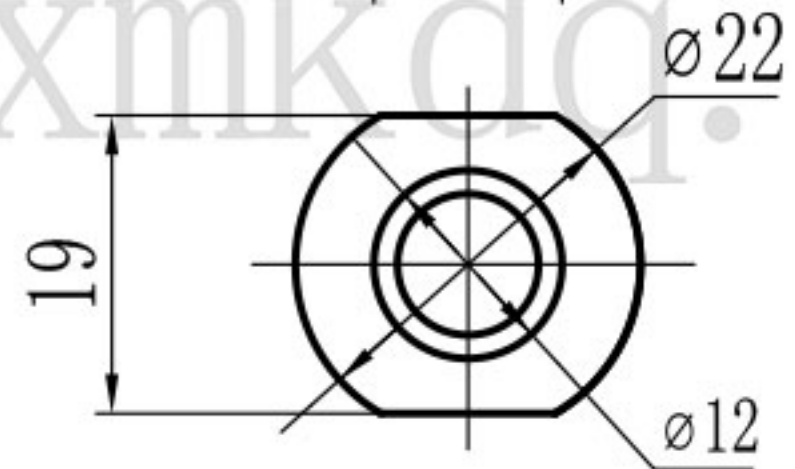

零件代号  
借(通)用件登记

|       |         |            |       |       |            |             |            |     |                      |            |
|-------|---------|------------|-------|-------|------------|-------------|------------|-----|----------------------|------------|
| 旧底图总号 |         |            |       |       |            |             |            |     | H62                  | 无锡煤科电器有限公司 |
| 底图总号  |         |            |       |       |            |             |            |     |                      |            |
| 标记    | 处数      | 分区         | 更改文件号 | 签名    | 年月日        | 阶段标记        | 重量         | 比例  | 铜杆                   |            |
| 设计    | zouxuan | 2023-06-08 | 标准化   |       |            |             | 126.5g     | 1:1 |                      |            |
| 校核    |         |            | 工艺    |       |            |             |            |     |                      |            |
| 日期    | 主管设计    |            | 审核    | zoufb | 2023-06-08 |             |            |     | TG-Φ22-M12K9-G12-152 |            |
|       |         |            | 批准    |       |            | 共 1 张 第 1 张 | 版本 DW23F08 | 替代  |                      |            |

L-7I-(D)

全部  $\frac{12.5}{\nabla}$

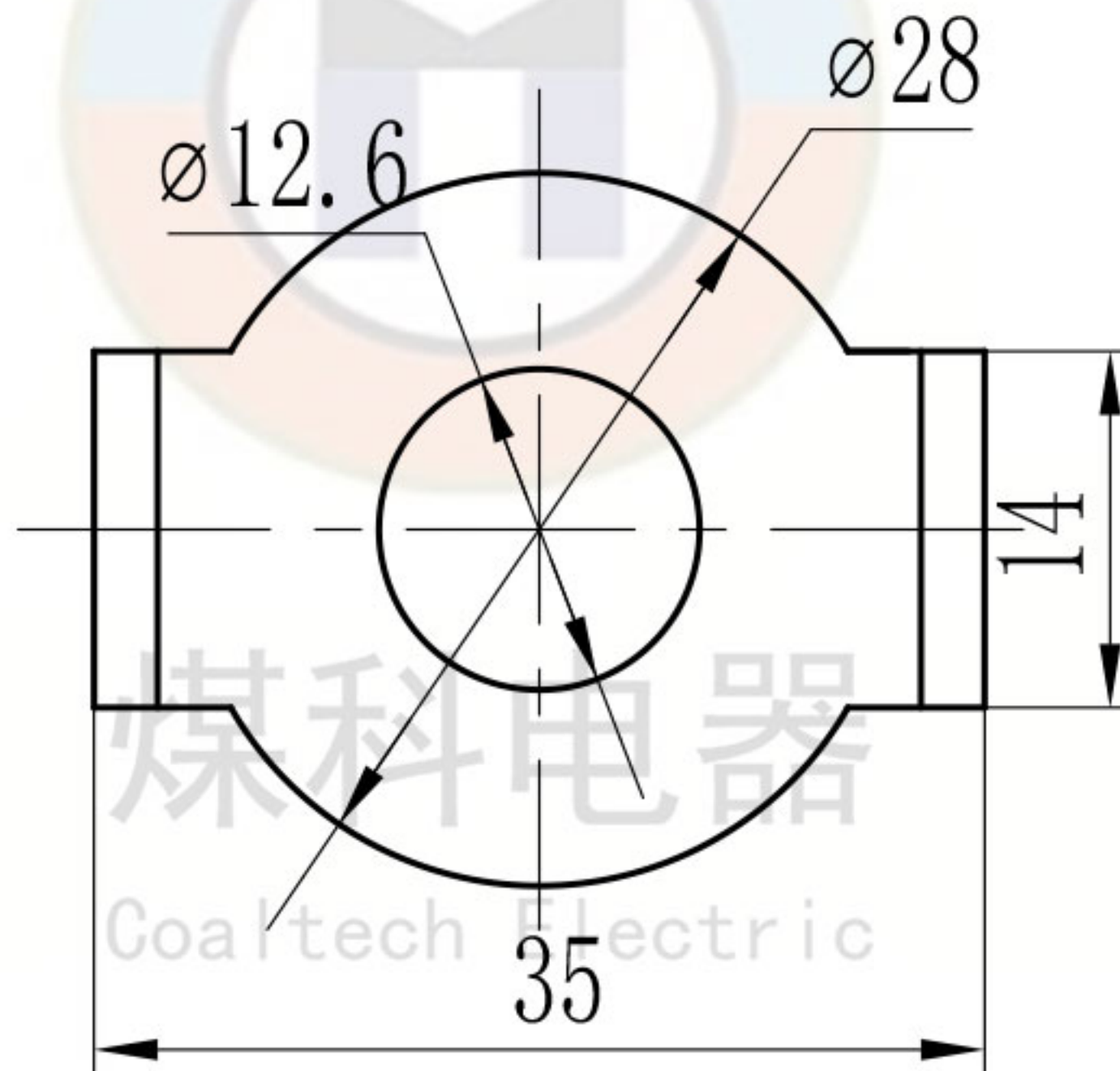
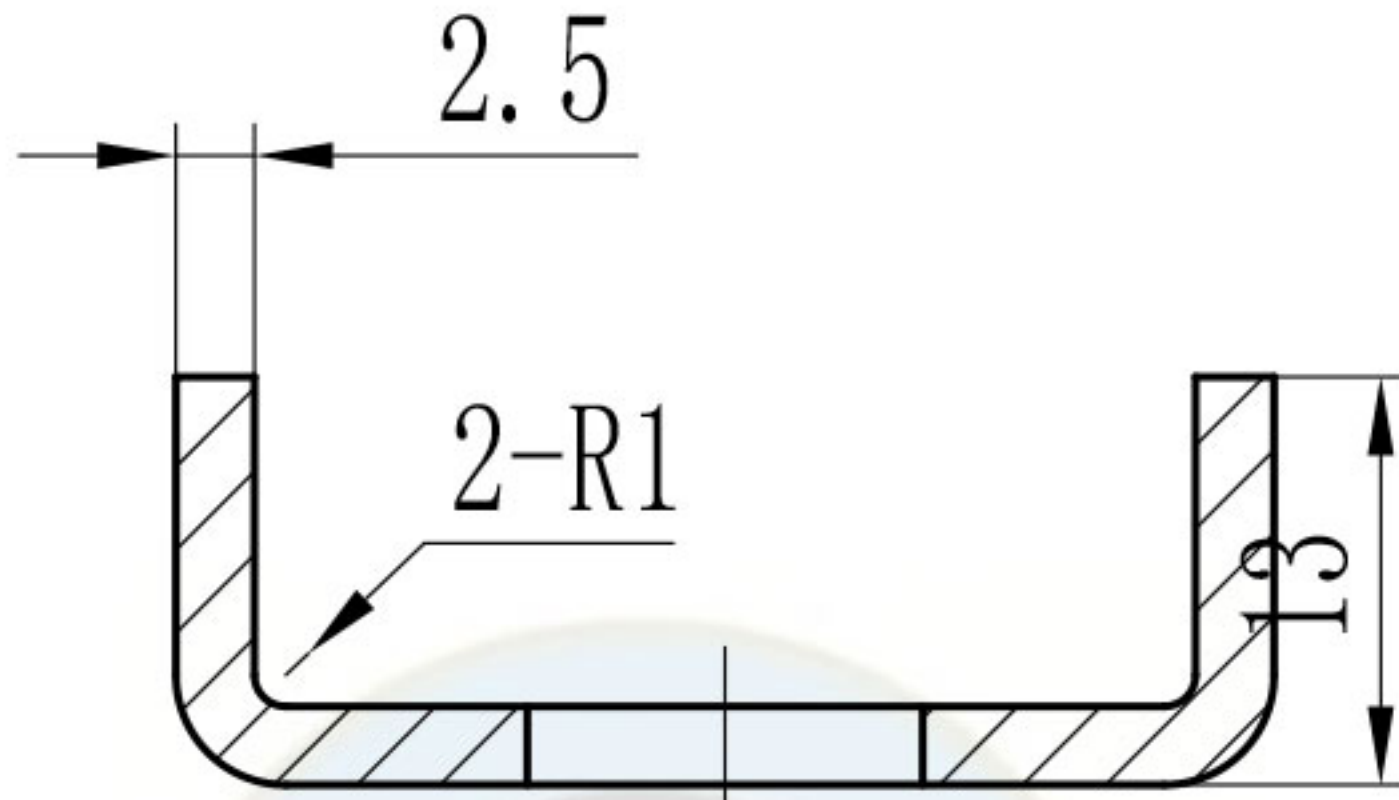

www.wxmkdq.cn

技术要求

1. 去毛刺。

零件代号

借(通)用件登记

旧底图总号

底图总号

签字

日期

|      |         |            |       |       |            |       |       |           |            |  |  |
|------|---------|------------|-------|-------|------------|-------|-------|-----------|------------|--|--|
|      |         |            |       |       |            | H62   |       |           | 无锡煤科电器有限公司 |  |  |
| 标记   | 处数      | 分区         | 更改文件号 | 签名    | 年月日        | 阶段标记  | 重量    | 比例        | 铜弓形垫圈12    |  |  |
| 设计   | zouxuan | 2023-06-08 | 标准化   |       |            |       |       | 2:1       |            |  |  |
| 校核   |         |            | 工艺    |       |            |       |       |           | GD-12-T    |  |  |
| 主管设计 |         |            | 审核    | zoufb | 2023-06-08 |       |       |           |            |  |  |
|      |         |            | 批准    |       |            | 共 1 张 | 第 1 张 | 版本DW23F08 | 替代         |  |  |

1

2

3

4

GD-12-G

全部  $\nabla$  12.5

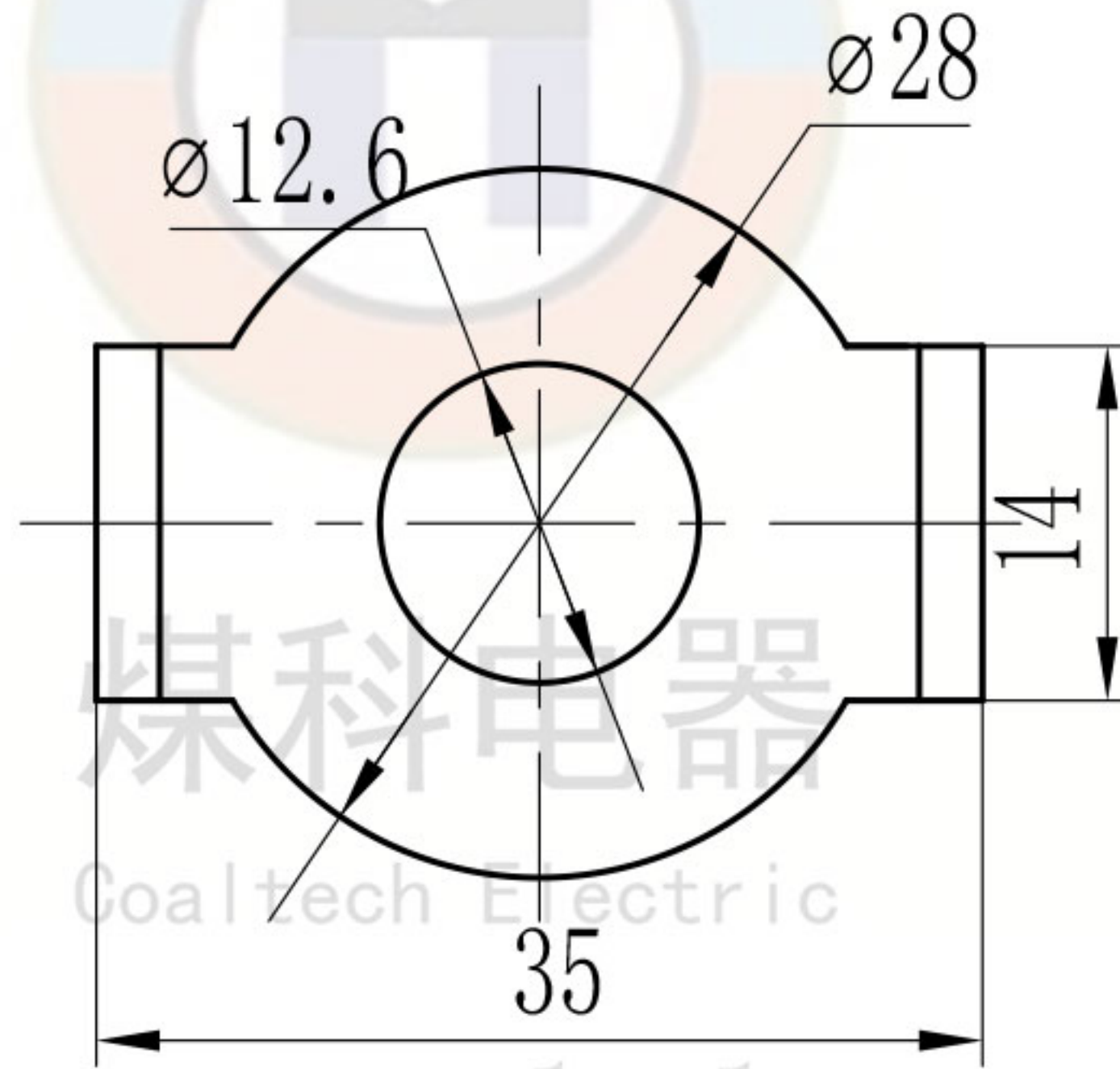
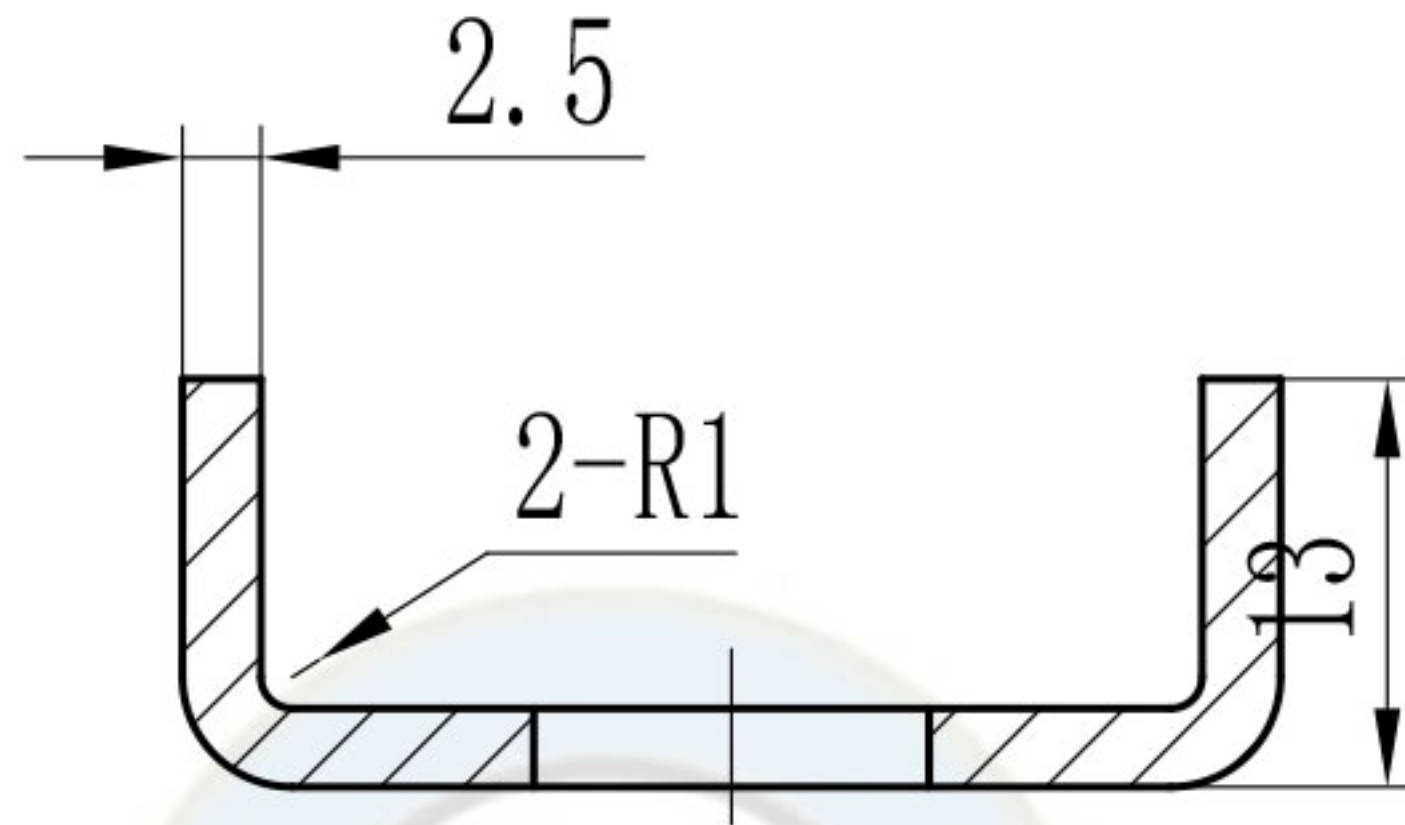

技术要求

1. 去毛刺。
2. 镀锌处理。

零件代号

借(通)用件登记

旧底图总号

底图总号

签字

日期

|      |          |            |       |       |            |             |           |     |            |  |  |
|------|----------|------------|-------|-------|------------|-------------|-----------|-----|------------|--|--|
|      |          |            |       |       |            | Q235A       |           |     | 无锡煤科电器有限公司 |  |  |
|      |          |            |       |       |            |             |           |     |            |  |  |
| 标记   | 处数       | 分区         | 更改文件号 | 签名    | 年月日        | 阶段标记        | 重量        | 比例  | 钢弓形垫圈12    |  |  |
| 设计   | zouxyuan | 2023-06-08 | 标准化   |       |            |             |           | 2:1 |            |  |  |
| 校核   |          |            | 工艺    |       |            |             |           |     |            |  |  |
| 主管设计 |          |            | 审核    | zoufb | 2023-06-08 |             |           |     | GD-12-G    |  |  |
|      |          |            | 批准    |       |            | 共 1 张 第 1 张 | 版本DW23F08 | 替代  |            |  |  |