

JL10-1140HD-M33-ZT

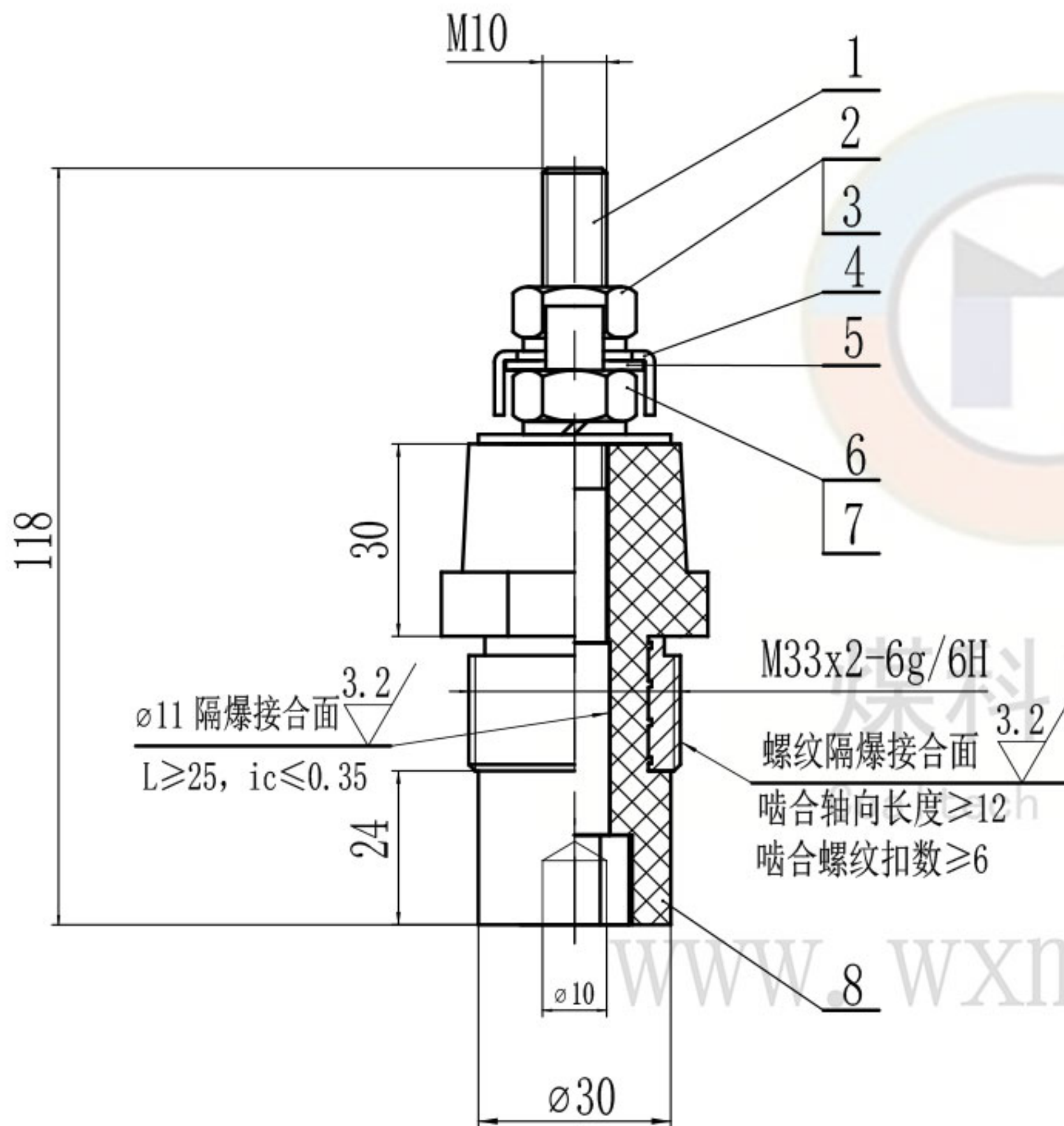

技术要求

1. 本产品应符合GB/T 3836-2021、Q/MK MA0203-2022企业标准进行生产制造。
2. 产品各零件应该完好,无缺损,无开裂,表面光滑无毛边。
3. 隔爆面不得有伤痕等缺陷。

技术参数

1. 电压等级: 1140V
2. 导电杆大小: M10

8	DT-JL10-1140H-M33	端子套	1	不饱和聚酯玻璃纤维增强模塑料DMC		煤科电器通用件
7	GB/T 96.1-2002	加大垫圈 10	1	140HV		
6	GB/T 6170-2015	螺母 M10	1	H62		
5	GD-10-T	铜弓形垫圈10	1	H62		煤科电器通用件
4	GD-10-G	钢弓形垫圈10	1	Q235A		煤科电器通用件
3	GB/T 93-1987	弹垫10	2	65Mn		
2	GB/T 6170-2015	螺母 M10	1	4.8级		
1	TG-φ17-M10D-G11-118	铜杆	1	H62		煤科电器通用件

序号	代号	名称	数量	材料	重量(g)		备注	
					单件	总计		
					JL10-1140HD-M33 隔爆型接线端子		无锡煤科电器有限公司	
					阶段 标记		总图	
标记	处数	分区	更改文件号	签名	年月日	重量		比例
设计	zouxuyan	2023-05-16	标准化					1:1
校核			工艺					
主管设计					审核	zoufb	2023-05-16	JL10-1140HD-M33-ZT
					批准			
					共 1 张	第 1 张	版本 DW23E16	替代

零件代号
借(通)用件登记
描图
描校
旧底图总号
底图总号
签字
日期



DT-JL10-1140H-M33

其余  $\nabla 6.3$

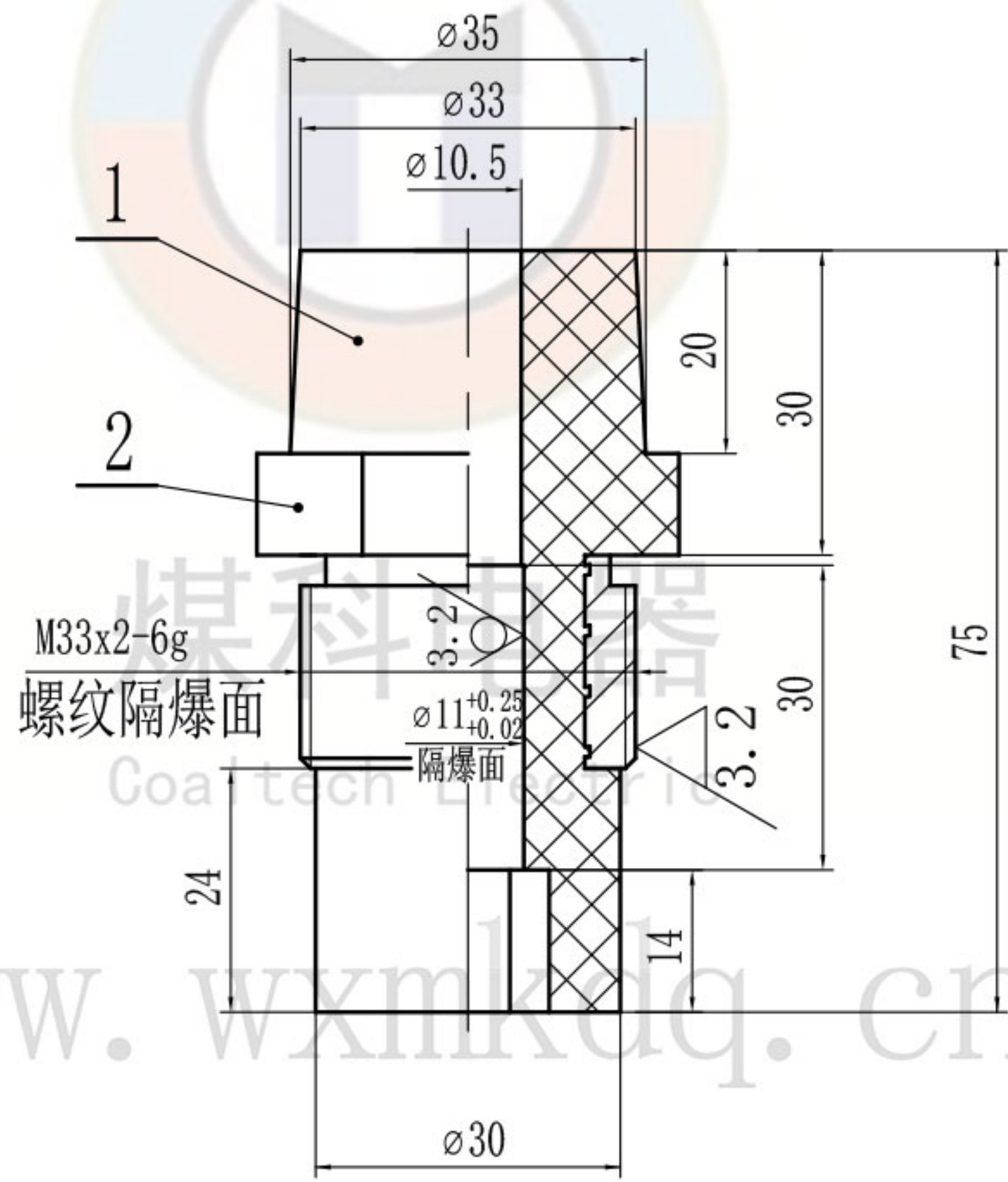
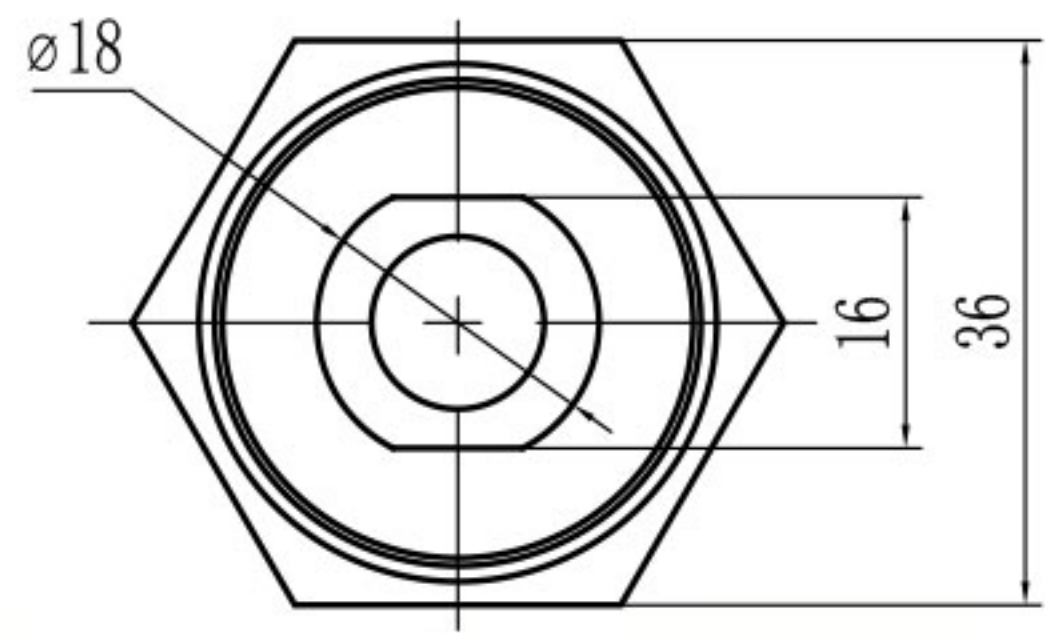

技术要求

1. 去毛刺。
2. 隔爆面不得有伤痕。
3. 件1和件2(TT-M33x2)压制成一体。

零件代号  
借(通)用件登记

旧底图总号							不饱和聚酯玻璃纤维 增强模塑料DMC			无锡煤科电器有限公司		
底图总号							阶段标记	重量	比例	端子套		
标记	处数	分区	更改文件号	签名	年月日			1:1				
签字	设计	zouxyuan	2023-05-16	标准化						DT-JL10-1140H-M33		
日期	校核			工艺								
	主管设计			审核	zoufb	2023-05-16				共1张 第1张 版本 DW23E16 替代		
				批准								

7×33W-II

其余  $\nabla 6.3$

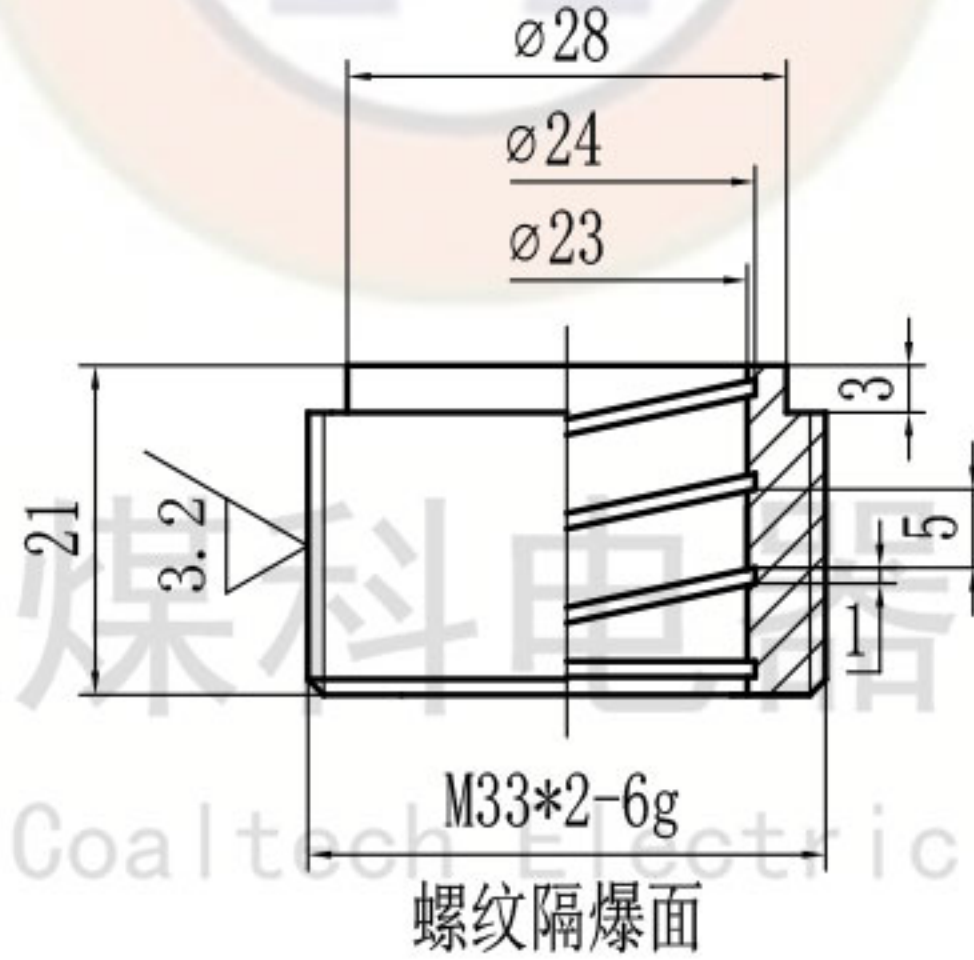

www.wxmkdq.cn

技术要求

1. 去毛刺, 未注倒角为 $1 \times 45^\circ$ 。
2. 隔爆面不得有伤痕。

零件代号

借(通)用件登记

旧底图总号

底图总号

签字

日期

H62或者H59-1黄铜

无锡煤科电器有限公司

阶段标记

重量

比例

铜套

1:1

TT-M33×2

共 1 张 第 1 张

版本 DW23E16

替代



TG-Φ17-M10D-G11-118

其余  $\nabla 6.3$

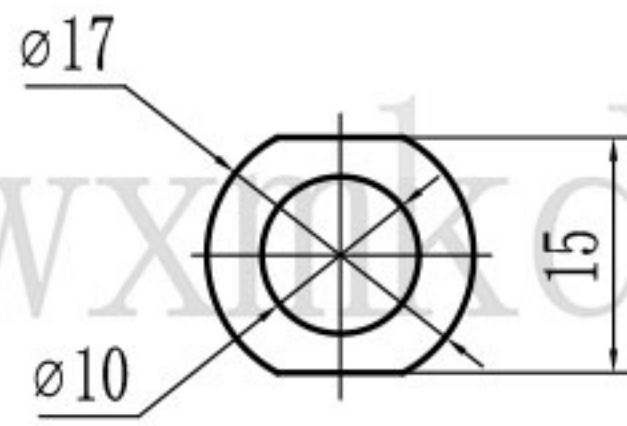
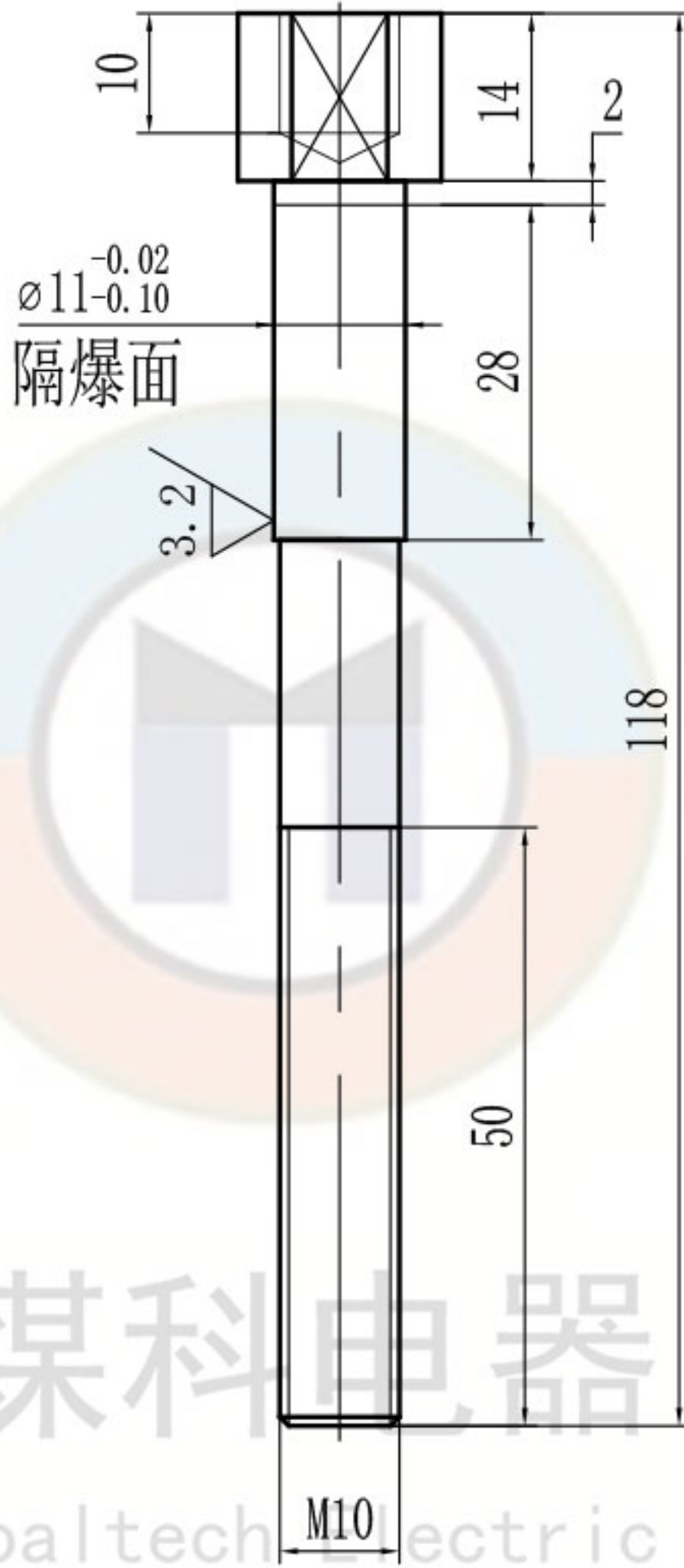

技术要求

1. 去毛刺。
2. 防爆面不得有伤痕。

零件代号

借(通)用件登记

旧底图总号

底图总号

签字

日期

						H62			无锡煤科电器有限公司		
标记	处数	分区	更改文件号	签名	年月日	阶段标记	重量	比例	铜杆		
设计	zouxuan	2023-05-16	标准化					1:1			
校核			工艺								
主管设计			审核	zoufb	2023-05-16				TG-Φ17-M10D-G11-118		
			批准			共 1 张 第 1 张	版本 DW23E16	替代			

L-01-09

全部  $\frac{12.5}{\nabla}$

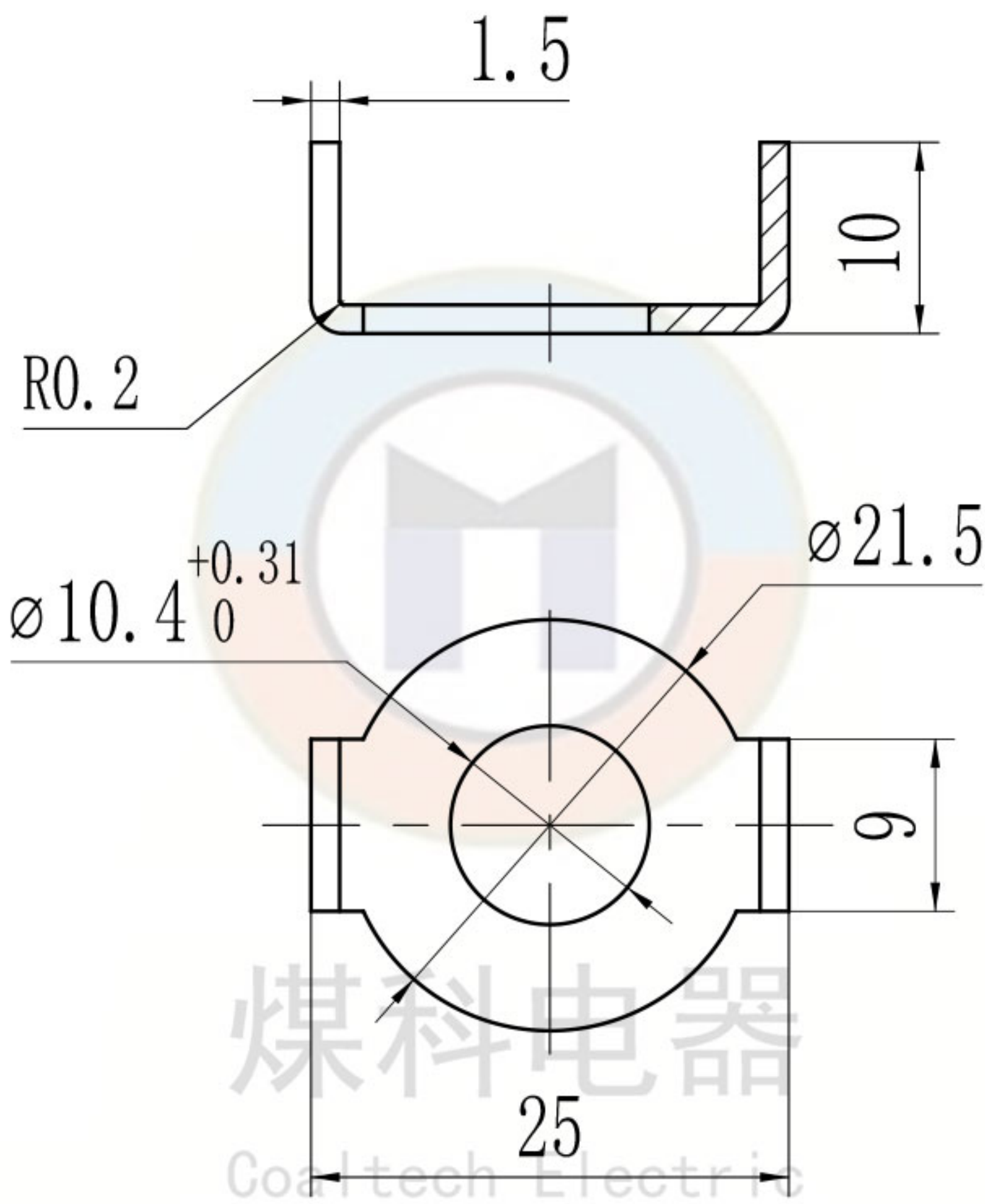

技术要求  
1. 去毛刺。

零件代号

借(通)用件登记

旧底图总号

底图总号

签字

日期

							H62			无锡煤科电器有限公司		
标记	处数	分区	更改文件号	签名	年月日	阶段标记	重量	比例	铜弓形垫圈10			
设计	zouxuan	2023-05-16	标准化					2:1				
校核			工艺									
主管设计			审核	zoufb	2023-05-16				GD-10-T			
			批准			共 1 张	第 1 张	版本 DW23E16	替代			



9-01-G

全部  $\nabla$  12.5

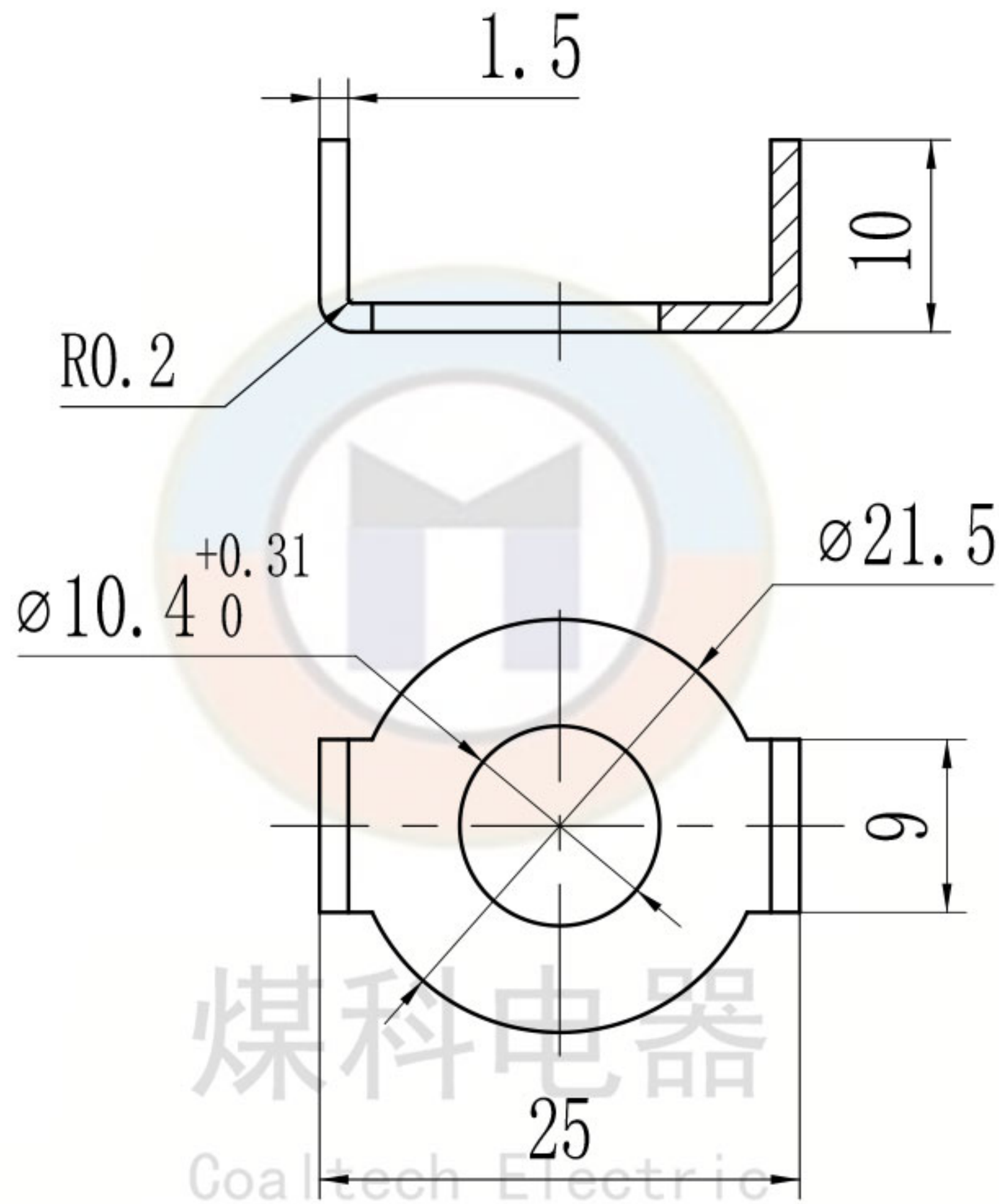

技术要求

1. 去毛刺。
2. 镀锌处理。

零件代号

借(通)用件登记

旧底图总号

底图总号

签字

日期

							Q235A			无锡煤科电器有限公司		
标记	处数	分区	更改文件号	签名	年月日	阶段标记	重量	比例	钢弓形垫圈10			
设计	zouxuan	2023-05-16	标准化					2:1				
校核			工艺									
主管设计			审核	zoufb	2023-05-16				GD-10-G			
			批准			共 1 张	第 1 张	版本 DW23E16	替代			