

LZ-33W-000711-0171

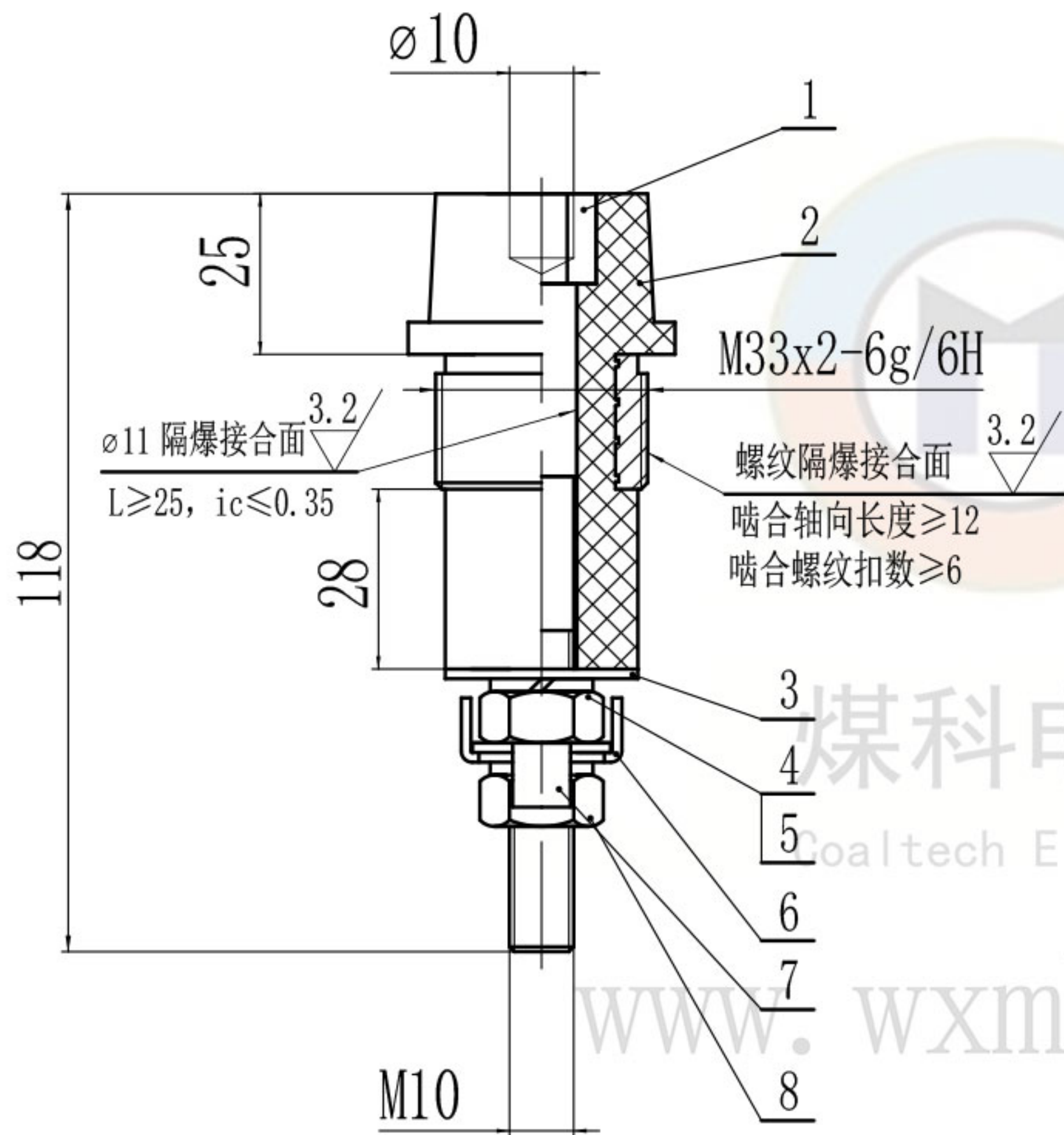

技术要求

1. 本产品应符合GB/T 3836-2021、Q/MK MA0203-2022企业标准进行生产制造。
2. 产品各零件应该完好,无缺损,无开裂,表面光滑无毛边。
3. 隔爆面不得有伤痕等缺陷。

技术参数

1. 电压等级: 1140V
2. 导电杆大小: M10

8	GB/T 6170-2015	螺母 M10	1	4.8级		
7	GD-10-T	铜弓形垫圈10	1	H62		煤科电器通用件
6	GD-10-G	钢弓形垫圈10	1	Q235A		煤科电器通用件
5	GB/T 93-1987	弹垫10	2	65Mn		
4	GB/T 6170-2015	螺母 M10	1	H62		
3	GB/T 96.1-2002	加大垫圈 10	1	140HV		
2	DT-JL10-1140Q-M33	端子套	1	不饱和聚酯玻璃纤维增强模塑料DMC		煤科电器通用件
1	TG-Φ17-M10D-G11-118	铜杆	1	H62		煤科电器通用件

序号	代号	名称	数量	材料	单件重量	总计重量	备注
				JL10-1140QD-M33 隔爆型接线端子			无锡煤科电器有限公司
标记	处数	分区	更改文件号	签名	年月日	阶段标记	重量
设计	zouxyuan	2023-05-16	标准化				1:1
校核			工艺				
主管设计			审核	zoufb	2023-05-16		
			批准				
				共 1 张 第 1 张	版本 DW23E16	替代	

总图

JL10-1140QD-M33-ZT

零件代号
借(通)用件登记
描图
描校
旧底图总号
底图总号
签字
日期



1 2 3 4  
(M) 2 × 33W-II

其余  $\nabla$  6.3

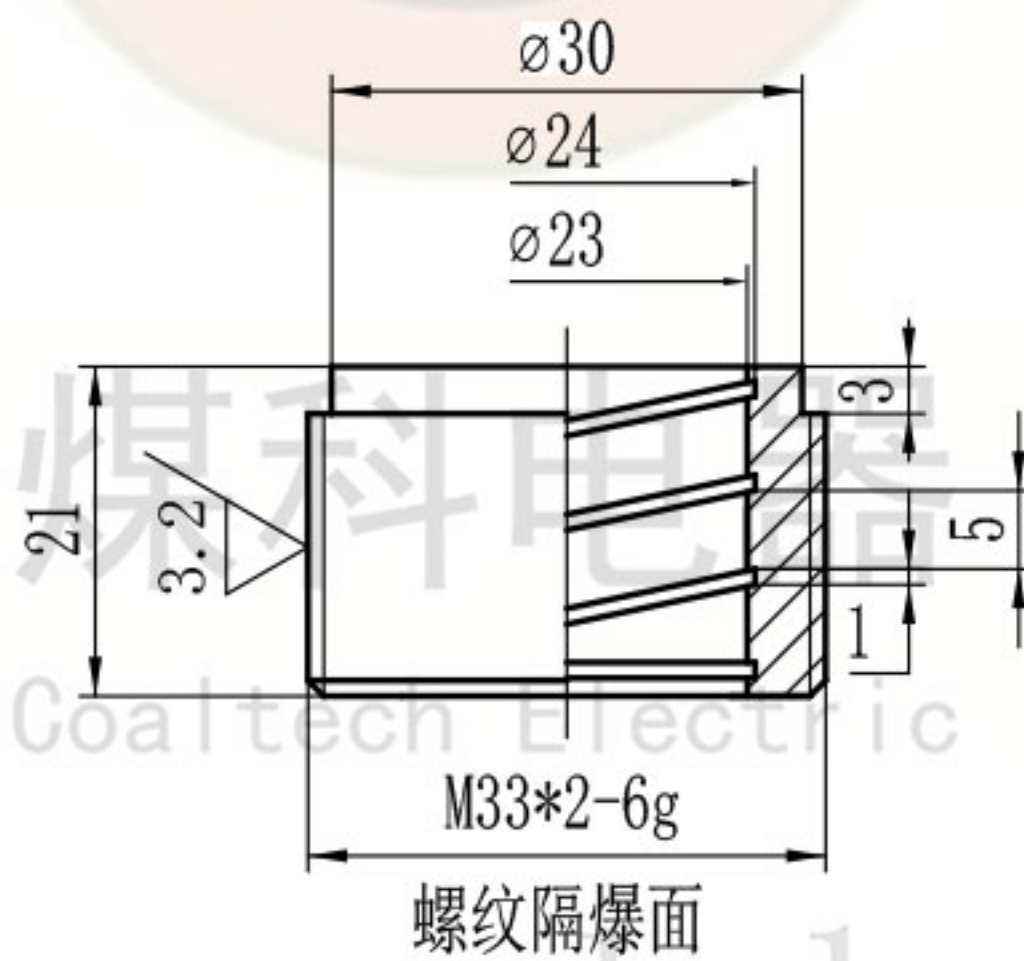

技术要求

- 1. 去毛刺, 未注倒角为1\*45°。
- 2. 隔爆面不得有伤痕。

零件代号

借(通)用件登记

旧底图总号

底图总号

签字

日期

H62或者H59-1黄铜

无锡煤科电器有限公司

阶段标记

重量

比例

铜套

1:1

TT-M33×2(W)

共 1 张 第 1 张

版本 DW23E16

替代

DT-JL10-1140Q-M33

其余  $\nabla 6.3$

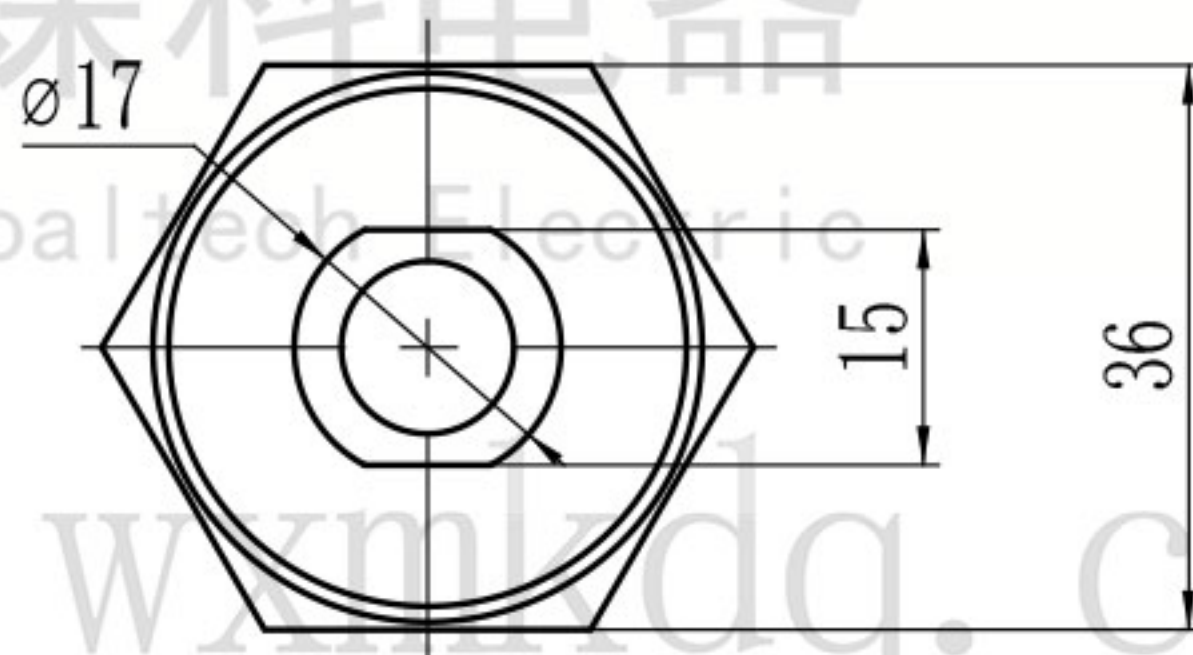
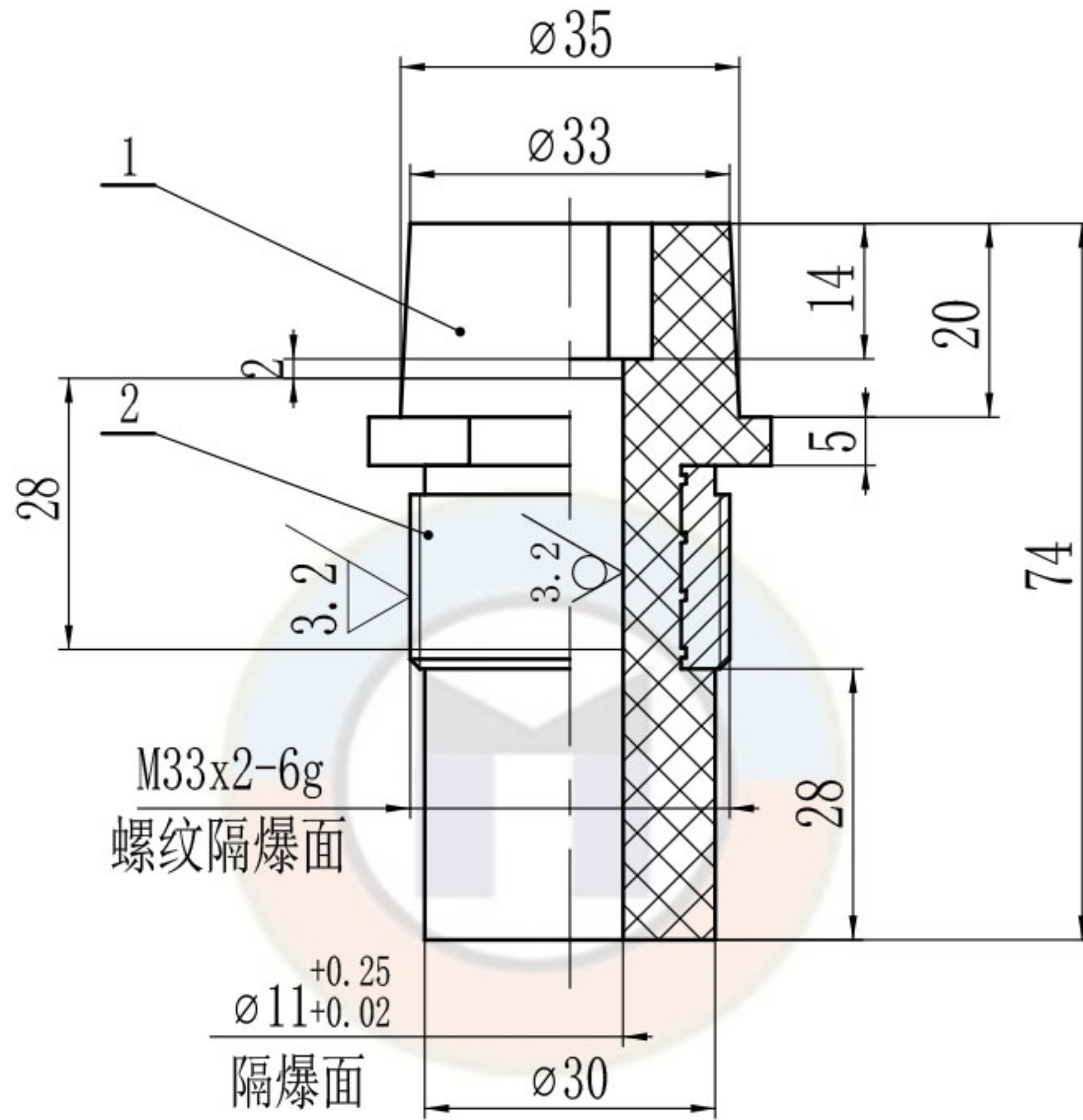

技术要求

1. 去毛刺。
2. 防爆面不得有伤痕。
3. 件1和件2(TT-M33×2(W))压制成一体。

零件代号

借(通)用件登记

旧底图总号

底图总号

签字

日期

						不饱和聚酯玻璃纤维增强模塑料DMC			无锡煤科电器有限公司		
标记	处数	分区	更改文件号	签名	年月日	阶段标记	重量	比例	端子套		
设计	zouxyuan	2023-05-16	标准化					1:1			
校核			工艺								
主管设计			审核	zoufb	2023-05-16				DT-JL10-1140Q-M33		
			批准			共 1 张 第 1 张	版本 DW23E16	替代			



1 2 3 4

TG-Φ17-M10D-G11-118

其余  $\nabla 6.3$

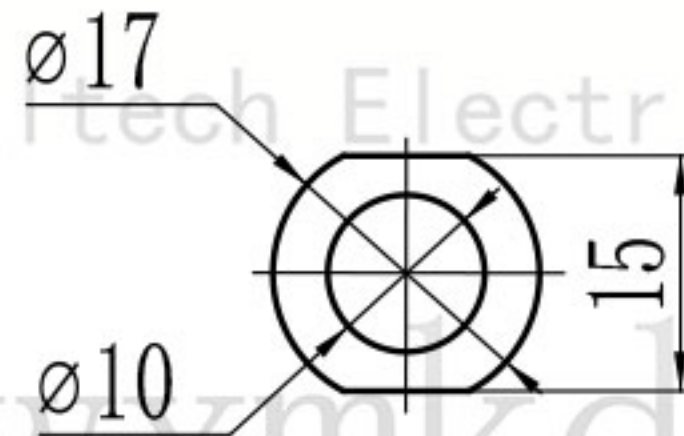
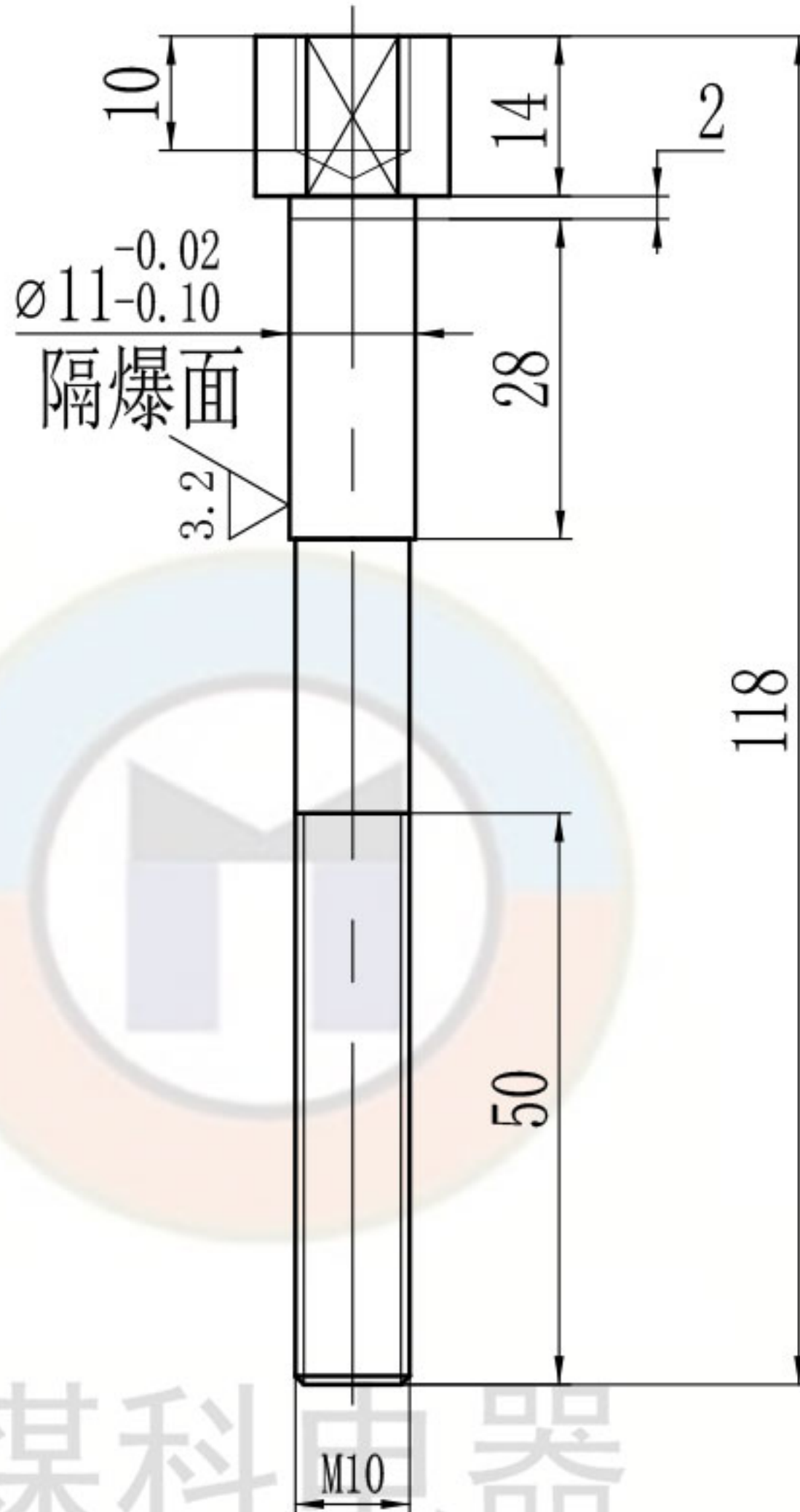

技术要求

1. 去毛刺。
2. 隔爆面不得有伤痕。

零件代号

借(通)用件登记

旧底图总号

底图总号

签字

日期

1

标记	处数	分区	更改文件号	签名	年月日
设计	zouxuan	2023-05-16	标准化		
校核			工艺		
主管设计			审核	zoufb	2023-05-16
			批准		

H62

无锡煤科电器有限公司

阶段标记 重量 比例

1:1

铜杆

TG-Φ17-M10D-G11-118

共 1 张 第 1 张 版本 DW23E16 替代

2

3

4

L-01-09

全部  $\frac{12.5}{\nabla}$

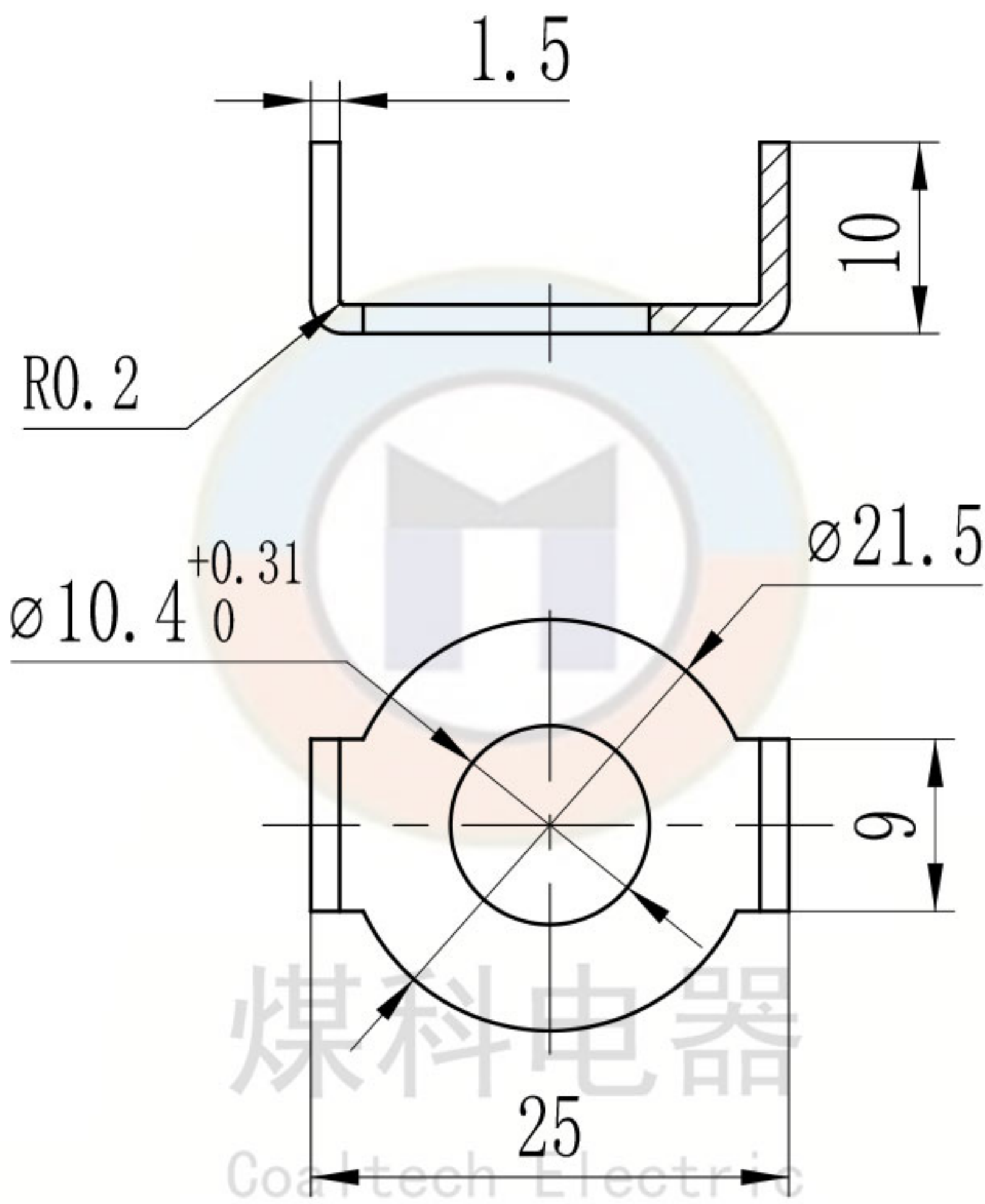

技术要求  
1. 去毛刺。

零件代号

借(通)用件登记

旧底图总号

底图总号

签字

日期

							H62			无锡煤科电器有限公司		
							阶段标记	重量	比例	铜弓形垫圈10		
	设计	zouxuan	2023-05-16	标准化				2:1				
	校核			工艺						GD-10-T		
	主管设计			审核	zoufb	2023-05-16						
				批准			共 1 张	第 1 张	版本 DW23E16	替代		



9-01-G

全部  $\nabla$  12.5

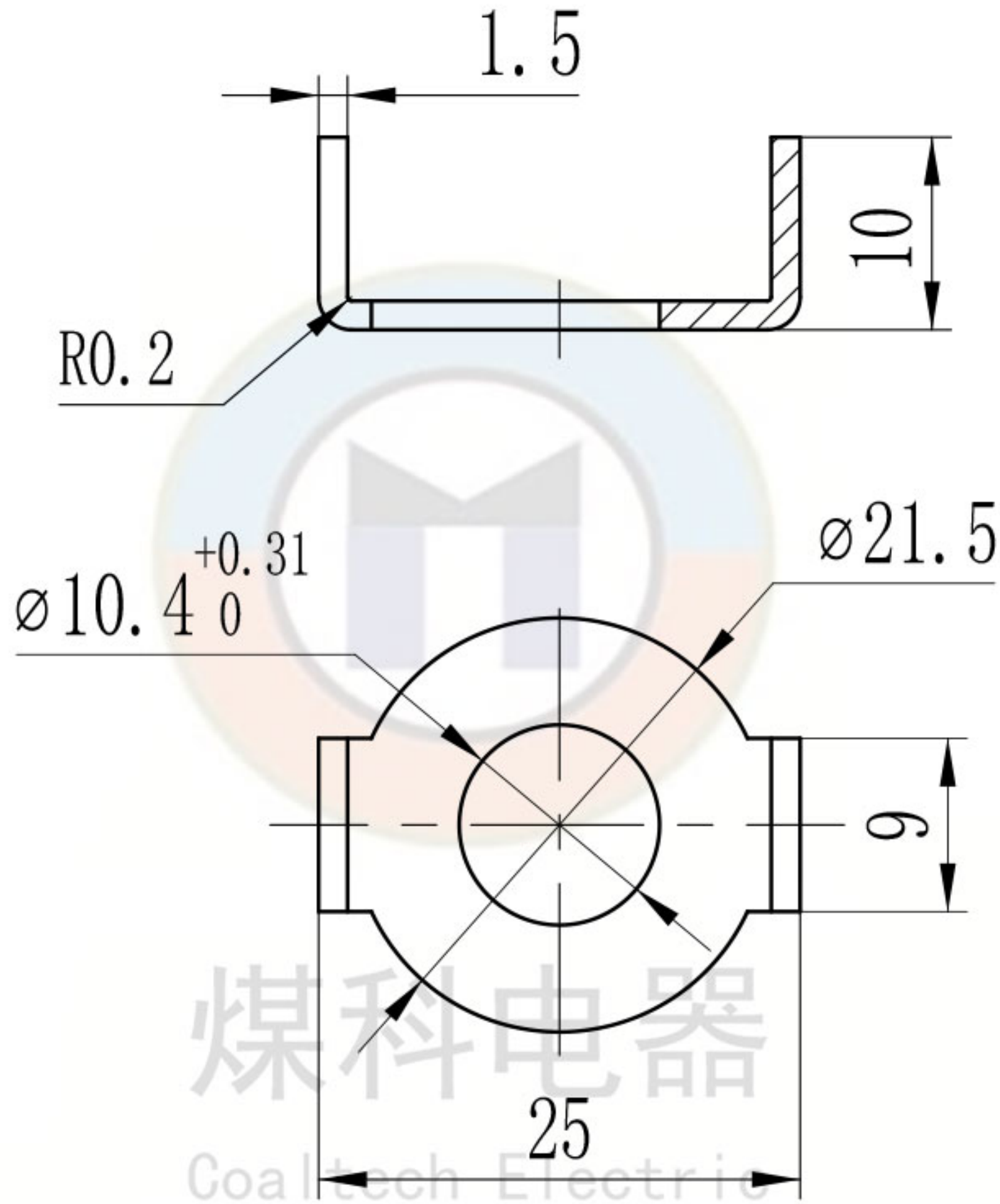

煤科电器  
Coaltech Electric

www.wxmkdq.cn

技术要求

1. 去毛刺。
2. 镀锌处理。

零件代号

借(通)用件登记

旧底图总号

底图总号

签字

日期

							Q235A			无锡煤科电器有限公司		
							阶段标记	重量	比例	钢弓形垫圈10		
	标记	处数	分区	更改文件号	签名	年月日			2:1			
	设计	zouxuan	2023-05-16	标准化						GD-10-G		
	校核			工艺								
	主管设计			审核	zoufb	2023-05-16						
				批准			共 1 张	第 1 张	版本 DW23E16	替代		